

铁岭县鸿泰矿业有限公司
矿山地质环境保护与土地复垦方案

铁岭县鸿泰矿业有限公司

2023 年 01 月

铁岭县鸿泰矿业有限公司

矿山地质环境保护与土地复垦方案

申报单位：铁岭县鸿泰矿业有限公司

法人代表：杨帆

编制单位：辽宁省第九地质大队有限责任公司

总经理：王波

副总经理：邓建立

项目负责人：张赫

编写人员：滕耐棕

制图人员：滕耐棕

目录

前言	1
一、任务的由来	1
二、编制目的	1
三、方案编制依据	1
四、方案适用年限	4
五、上一期《矿山地质环境保护与土地复垦方案》概况	6
第一章 矿山基本情况	7
一、矿山简介	7
二、矿区范围及拐点坐标	8
三、矿山开发利用方案概述	8
四、矿山开采历史与现状	9
五、固体与液体废弃物的排放与处置情况	11
第二章 矿区基础信息	11
一、矿山自然地理	11
二、矿区地质环境背景	16
三、社会经济概况	20
四、矿区土地利用现状	21
五、矿山及周边其他人类重大工程活动	22
六、矿山及周边矿山地质环境治理与土地复垦案例分析	23
第三章 矿山地质环境影响和土地损毁评估	24
一、矿山地质环境与土地资源调查概述	24
二、矿山地质环境影响评估	25
三、矿山土地损毁预测与评估	35
四、矿山地质环境治理分区与土地复垦范围	38
第四章 矿山地质环境治理与土地复垦可行性分析	41
一、矿山地质环境治理可行性分析	41
二、矿区土地复垦可行性分析	42
第五章 矿山地质环境治理与土地复垦工程	49

一、矿山地质环境保护与土地复垦	49
二、矿山地质灾害治理	51
三、矿区土地复垦	52
四、含水层破坏修复	56
五、水土环境污染修复	56
六、矿山地质环境监测	56
七、矿区土地复垦监测和管护	59
第六章矿山地质环境治理与土地复垦工作部署	61
一、总体工程部署	61
二、阶段实施计划	61
三、近期年度工作安排	62
第七章经费估算与进度安排	67
一、经费估算依据	67
二、矿山地质环境治理工程经费估算	67
三、土地复垦工程经费估算	72
四、总费用汇总与年度安排	79
第八章保障措施与效益分析	80
一、组织保障	80
二、技术保障	81
三、资金保障	82
四、监管保障	83
五、效益分析	83
六、公众参与	84
第九章结论及建议	85
一、结论	85
二、建议	88

附图

一、附图

顺序号	图名	比例尺
1	铁岭县鸿泰矿业有限公司矿山地质环境问题现状图	1:1000
2	铁岭县鸿泰矿业有限公司矿山地质环境问题预测图	1:1000
3	铁岭县鸿泰矿业有限公司矿区土地损毁预测图	1:1000
4	铁岭县鸿泰矿业有限公司矿山地质环境治理工程部署图	1:1000
5	铁岭县鸿泰矿业有限公司矿区土地复垦规划图	1:1000
6	土地利用现状图 (K51H086134)	1:10000

二、方案信息表

1. 矿山地质环境现状调查表
2. 矿山地质环境保护与土地复垦方案信息表

三、附件

1. 采矿许可证
2. 委托书
3. 编制单位承诺书
4. 采矿权人矿山地质环境保护与土地复垦承诺书
5. 缴纳矿山地质环境保护与治理恢复基金承诺书
6. 土地权属人对土地复垦方案的意见
7. 公众参与调查表
8. 矿山地质环境恢复治理验收合格证
9. 《铁岭县大甸子镇北三道关门山采石场矿产资源开发利用方案》评审意见书

前言

一、任务的由来

依据《矿山地质环境保护规定》(国土资源部令第44号)、《土地复垦条例》、《国土资源部办公厅关于做好矿山地质环境保护与土地复垦方案编报有关工作的通知》(国土资规〔2016〕21号)、《转发国土资源部关于做好矿山地质环境保护与土地复垦方案审查编报有关工作的通知》(辽国土资办发〔2017〕88号)等文件的要求,铁岭县鸿泰矿业有限公司将重新编制《铁岭县鸿泰矿业有限公司矿山地质环境保护与土地复垦方案》。特委托辽宁省第九地质大队有限责任公司编制该方案。

二、编制目的

方案编制的目的是为了**保护矿山地质环境,减少矿产资源开采活动造成的矿山地质环境破坏,及时复垦被损毁土地,为该矿山地质环境保护与土地复垦的实施管理、监督检查及治理复垦费用征收提供依据。**

三、方案编制依据

(一)法律法规

1、《中华人民共和国矿产资源法》(1996年8月29日第八届全国人民代表大会常务委员会第二十一次会议通过并公布,自1997年1月1日起施行);

2、《中华人民共和国土地管理法》(1986年6月25日经第六届全国人民代表大会常务委员会第十六次会议审议通过,1987年1月1日实施,第三次修改为2004年修正版);

3、《中华人民共和国环境保护法》(中华人民共和国第十二届全国人民代表大会常务委员会第八次会议于2014年4月24日修订通过,自2015年1月1日起施行);

4、《中华人民共和国水土保持法》(1991年6月29日第七届全国人民代表大会常务委员会第二十次会议通过,2010年12月25日第十一届全国人民代表大会常务委员会第十八次会议修订);

5、《中华人民共和国森林法》（2019年12月28日中华人民共和国第十三届全国人民代表大会常务委员会第十五次会议修订通过）；

6、《地质灾害防治条例》（国务院令 第394号）；

7、《辽宁省地质环境保护条例》（2007年9月28日辽宁省第十届人民代表大会常务委员会第三十三次会议通过，2018年3月27日辽宁省第十三届人大常委会第二次会议《关于修改的决定》第二次修正）；

8、《土地复垦条例》（国务院令[2011]592号）；

（二）部门规章

1、《辽宁省建设项目地质灾害危险性评估管理办法》（辽国土资发[2007]42号）；

2、《土地复垦条例实施办法》（2012年12月11日国土资源部第4次部务会议审议通过，2013年3月1日实施）；

3、《建设项目用地预审管理办法》（2001年6月28日国土资源部第5次部务会议通过，2016年11月25日国土资源部第4次部务会议审议通过）；

4、《矿山地质环境保护规定》国土资源部令[2016]第44号；

5、《辽宁省矿山地质环境治理恢复基金管理暂行办法》（辽自然资规[2018]1号）；

（三）政策性文件

1、《国土资源部关于加强地质灾害危险性评估工作的通知》（国土资发[2004]69号）；

2、《国务院关于全面整顿和规范矿产资源开发秩序的通知》（国发[2005]28号）；

3、《关于进一步做好土地复垦工作的通知》（辽国土资发〔2014〕30号）；

4、《关于做好辽宁省矿山地质环境恢复治理与土地复垦方案审查及有关工作的通知》（辽国土资发〔2016〕13号）；

5、《关于加强矿山地质环境恢复和综合治理的指导意见》（国土资发[2016]63号）；

6、《关于加快建设绿色矿山的实施意见》（国土资规[2017]4号）；

7、《转发国土资源部办公厅关于做好矿山地质环境保护与土地复垦方案编报有关工作的通知》（辽国土资办发〔2017〕88号）；

（四）技术标准与规范

1、《土地整治项目规划设计规范》（TD/T1012-2016）；

2、《地下水监测规范》（SL/T183-2005）；

3、《滑坡防治工程设计与施工技术规范》（DZ/T0219-2006）；

4、《崩塌、滑坡、泥石流监测规范》（DZ/T0221-2006）；

5、《土地利用现状分类》（GB/T21010-2017）；

6、《矿山地质环境保护与恢复治理方案编制规范》DZ/T0223—2011；

7、《土地复垦方案编制规程-通则》（TD/T1031.1-2011）；

8、《土地开发整理项目预算定额标准》（财综[2012]128号）；

9、《矿山及其他工程破损山体植被恢复技术》（DB21/T2019—2012）；

10、《土地复垦质量控制标准》（TD/T1036-2013）；

11、《矿山及其他工程破损山体植被恢复治理验收规范》（DB21/T2230-2014）；

12、《辽宁省矿山复绿(青山工程)生产矿山环境恢复治理技术要求》（辽国土资发[2014]31号）；

13、《矿山及其他工程破损山体生态治理工程设计编制规范》（DB21/T2429-2015）；

14、《地质灾害危险性评估规范》（DZ/T0286-2015）；

15、《矿山地质环境保护与土地复垦方案编制指南》（中华人民共和国国土资源部2016.12）；

16、《生态公益林建设技术规范》（GB/T18337.3-2001）；

17、《土地复垦方案编制规程-金属矿》（TD/T1031.4-2011）；

18、《高标准农田建设标准》（NY/T2148-2012）；

19、《辽宁工程造价信息》及各种材料的市场价格；

（五）相关基础资料

1、《辽宁省铁岭县大甸子镇北三道沟水泥用石灰岩矿资源储量核实报告》（辽宁省有色地质局一〇四队）（2018）；

2、《辽宁省铁岭县大甸子镇北三道沟水泥用石灰岩矿资源储量核实报告》备案证明：铁国土资储备字[2018]12号；

3、《铁岭县大甸子镇北三道关门山采石场矿产资源开发利用方案》（吉林东北亚国际工程技术集团有限公司）（2015）；

4、《铁岭县大甸子镇北三道关门山采石场矿产资源开发利用方案审查意见书备案证明》铁市国土资备字[2015]004号；

5、《铁岭县鸿泰矿业有限公司2022年储量年度报告》

6、铁岭县鸿泰矿业有限公司提供的其他相关资料；

7、采矿许可证 C2112002009097120035183；

8、土地利用现状图（2023）；

四、方案适用年限

根据2022年《铁岭县鸿泰矿业有限公司2022年储量年度报告》矿山保有资源储量192.58万吨，根据矿山生产规模30万吨/年，矿山剩余服务年限为6.42年，治理与复垦工程从矿山生产开始启动，边生产边治理，边复垦，矿山闭坑治理与复垦期1年，管护期3年。方案规划设计的总服务年限为10.42年，本方案的适用年限为5年（2023年1月~2027年12月）。

（一）方案编制概况

1、工作程序

我公司接受委托后，即组成项目工作组收集了与编制方案有关的储量核实报告、开发利用方案等相关技术文件，然后对矿区及周边地区开展了地质环境调查工作，主要调查了矿区内的地形地貌、地层岩性与地质构造及土地利用类型、土壤及植被类型；水文地质条件、工程地质条件、矿体地质特征和人类工程活动情况等，并定量的走访了当地群众，收集了当地群众对该矿环境恢复治理与土地复垦工作的意见和建议。详见图 0-1。



图 0-1 工作程序图

2、方案编制

根据调查情况，结合收集的相关资料，综合分析和评估矿山开采可能引发的地质环境问题及其危害程度，并依据中华人民共和国国土资源部《矿山地质环境保护与土地复垦方案编制指南》，确定恢复治理与土地复垦目标和任务，部署矿山地质环境恢复治理与土地复垦工程，编制恢复治理与土地复垦工作计划，最终提交编写了《铁岭县鸿泰矿业有限公司矿山地质环境保护与土地复垦方案》及相关图件。

本次工作投入的工作量主要包括资料收集、野外调查与室内综合研究。详见表 0-1。

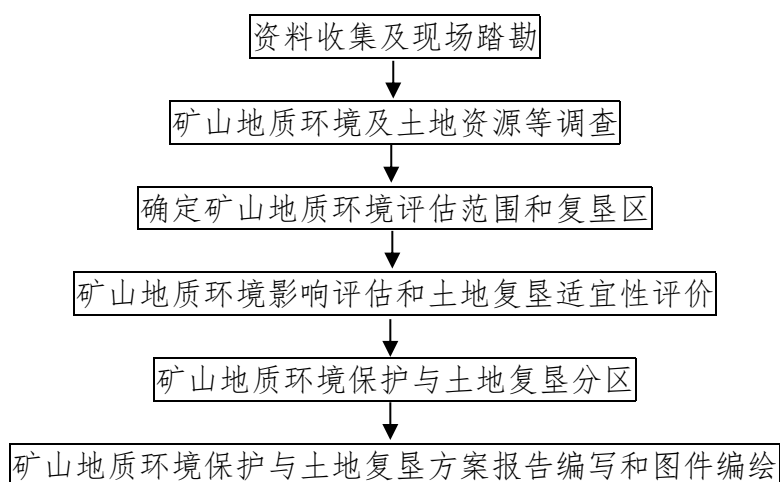
表 0-1 收集利用资料一览表

序号	资料名称	完成单位	完成时间
1	辽宁省区域地质志	辽宁省地质矿产局	1989
2	中国地震动峰值加速度区划图	国家地震局	2001
3	铁岭市地质灾害调查与区划报告 1/10 万	辽宁省地质环境监测总站	2003
4	辽宁省水文地质图集	辽宁省地质矿产局	1991
5	辽宁省气象志	辽宁省地方志编纂委员会	2002
6	辽宁省铁岭县大甸子镇北三道沟水泥用石灰岩矿资源储量核实报告	辽宁省有色地质局一〇四队	2018
7	铁岭县大甸子镇北三道关门山采石场矿产资源开发利用方案	吉林东北亚国际工程技术集团有限公司	2015
8	铁岭县鸿泰矿业有限公司 2022 年储量年度报告	辽宁省第九地质大队有限责任公司	2021
9	矿山地质环境调查 2.9907hm ² (扣除已恢复治理区面积)	辽宁省第九地质大队有限责任公司	2022

五、上一期《矿山地质环境保护与土地复垦方案》概况

2016 年 12 月辽宁华宇地质勘查有限公司接受委托编制《铁岭县鸿泰矿业有限公司矿山地质环境保护与土地复垦方案》（以下简称“上一期方案”）。

根据上一期方案，矿山开采方式为露天开采，矿山生产规模 30 万 t/a，矿山剩余生产服务年限 9 年，方案适用年限 5 年（2017 年-2021 年），5 年后要对本方案进行修订。

2022 年矿山办理矿权延续时发现原《方案》已经超期，年度治理任务空缺，导致无法办理 2022 年度矿山地质环境治理恢复验收合格证。矿山于 2022 年 11 月委托辽宁省第九地质大队有限责任公司编制《铁岭县鸿泰矿业有限公司矿山地质环境治理与植被恢复工程设计（2022 年度）》（以下简称“补充方案”）。

上一期方案及补充方案对矿山地质环境问题、土地资源损毁进行了现状评估和预测评估，编制了矿山地质环境治理、土地复垦年度实施计划。

上一期方案矿山生产服务年限内环境恢复治理与土地复垦费用静态投资 29.43 万元，动态投资 35.10 万元。

补充方案矿山生产服务年限内土地复垦费用动态投资 2.08 万元。

（四）本期方案与上一期方案、补充方案对比

本期方案与上一期方案、补充方案对比情况详见表 0-2。

表 0-2 本期方案与上一期方案、补充方案对比情况一览表

序号	对比内容	上一期方案	补充设计	本期方案	备注
1	方案规划基准年	2017.01	2022.11	2023.01	
2	矿山生产服务年限	9a		6.42	
3	方案服务年限	13a	1a	10.42a	
4	方案适用年限	5a	1a	5.0a	
5	生产规模	30 万 t/a	30 万 t/a	30 万 t/a	
6	地质环境条件复杂程度	中等		中等	
7	评估区重要程度	较重要区		一般区	
8	环境影响评估分级表	二级		三级	
9	评估范围	3.10hm ²	3.10hm ²	4.1505hm ²	
10	现状损毁土地面积	1.58hm ²	3.5513hm ²	3.5513hm ²	
11	预测损毁土地面积	3.10hm ²	0.5992hm ²	0.5992hm ²	
12	矿山地质环境影响程度	较严重	较严重	较严重	
13	土地资源影响和破坏程度	较严重	较严重	较严重	
14	复垦方向	林地	林地	旱地/林地	
15	静态投资	29.43 万元		61.58 万元	
16	动态投资	35.10 万元	2.08	73.12 万元	

(五) 前期治理情况

2020-2022 年度，矿山企业参照上一期方案、补充方案对矿区部分区域进行了矿山地质环境恢复治理和土地复垦工作，并取得铁岭市矿山地质环境治理恢复验收合格证。

第一章 矿山基本情况

一、矿山简介

采矿许可证号：C2112002009097120035183；

采矿权人：铁岭县鸿泰矿业有限公司；

地址：铁岭县大甸子镇北三道沟；

矿山名称：铁岭县鸿泰矿业有限公司；

经济类型：有限责任公司；

开采矿种：水泥用石灰岩；

开采方式：露天开采；

生产规模：30 万吨/年；

矿区面积：0.0310 平方公里；

有效期：自 2019 年 06 月 12 日至 2021 年 06 月 12 日；

开采标高：286.00—200.00m；

发证机关：铁岭市自然资源局；

二、矿区范围及拐点坐标

矿山采矿许可证(证号 C2112002009097120035183)，矿区由 5 个坐标拐点圈定，面积为 0.0310km²，矿区范围各拐点坐标详见表 1-1。

表 1-1 矿区拐点平面直角坐标及高程一览表

拐点 编号	平面直角坐标 (2000 系)		矿区面积
	X	Y	
1			0.0310km ²
2			
3			
4			
5			
开采标高：自 286.00m 至 200.00m			

三、矿山开发利用方案概述

根据 2015 年 10 月吉林东北亚国际工程技术集团有限公司编写的《铁岭县大甸子镇北三道关门山采石场矿产资源开发利用方案》铁市国土资备字【2015】004 号，主要开采设计方案如下：

1、开采方式选择及开采对象的确定

区内构造不发育，矿体均赋存于当地最低侵蚀基准面以上，对矿床开采无影响，水文地质属简单型。根据矿山保有推断资源量、矿山实际开采能力以及矿山历年生产情况，确定矿山的生产规模为 30 万 t/年，开采对象为采矿许可证矿区范围内水泥用石灰岩矿体。

2、设计利用资源量

根据 2022 年 11 月辽宁省第九地质大队有限责任公司编制的《铁岭县鸿泰矿业有限公司 2022 年储量年度报告》，矿区范围内水泥用石灰岩矿保有推断资源量为 192.58 万吨。

3、矿床的开采方式

根据矿床的赋存条件、原开发利用方案及以往开采经验，开采方案设计选用由东南至西北、自上而下的分台阶式露天开采，其优点是资源利用率高，成本低，生产安全等。

4、露天开采

采用平面与剖面相结合，利用剖面初步确定露天采场在每个剖面位置的开采境界，各剖面连接后利用平面校核，使境界更加适合矿体变化的要求，进一步优化露采境界。使露采境界的最终边坡满足最终边坡要素要求。

根据矿床所在位置的气候条件和开采技术条件，结合矿场开采工艺和矿体赋存情况，根据露天矿开采设备装备水平、地形地貌、矿岩的物理机械性质，设计的最终边坡要素如下 1-4~1-5。

表 1-4 采场境界圈定参数及境界圈定结构表

序号	项目	单位	参数
1	露天采场最高标高	m	286.00
2	露天底标高	m	200.00
3	开采深度	m	86.00
4	工作阶段坡面角	度	65
5	工作阶段高度	m	10
6	最终阶段高度	m	10
7	安全平台宽度	m	4
8	最终边坡角	度	51

5、矿山规模、工作制度及服务年限

1) 矿山工作制度

矿山工作制度采用年工作 240 天，每天工作 1 班，每班工作 8 小时。

2) 生产能力

矿山设计生产能力为 30 万 t/年。

3) 矿山服务年限

根据 2022 年 11 月编制的《铁岭县鸿泰矿业有限公司 2022 年储量年度报告》截止到 2022 年 11 月 14 日，该矿山露天开采设计服务年限约为 6.42 年。

四、矿山开采历史与现状

(一) 开采历史

1、2014 年 10 月，辽宁省第九地质大队对该矿山开展了资源储量核实工作，提交了《辽宁省铁岭县大甸子镇北三道关门山水泥用灰岩矿资源储量核实报告》，经储量核实工作确认矿区内保有资源量（333）2744.62 千吨。2015 年 2 月，铁岭市国土资源局核收辽宁省溪源土地矿产资源评估有限公司报送的评审意见及相关材料予以备案，备案文

号：铁国土资年储备字[2015]02号。

2、2015年11月，辽宁省有色地质局一〇六队对该矿山开展了动态监测工作，提交了《铁岭县大甸子镇北三道关门山采石场资源储量年度报告》，年末保有资源量（333）为2353.50千吨。

3、2016年10月，辽宁省有色地质局一〇六队对该矿山开展了动态监测工作，提交了《铁岭县鸿泰矿业有限公司矿产资源储量年度检测报告》，年末保有资源量（333）为2285.20千吨。

4、2017年10月，辽宁省有色地质局一〇六队对该矿山进行了动态监测。提交了《铁岭县鸿泰矿业有限公司矿产资源储量年度检测报告》，截止2017年10月25日矿区保有资源量（333）2215.80千吨。2018年3月，铁岭市国土资源局对动态监测报告予以备案，备案文号：铁国土资年储备字[2018]1号。

5、2018年9月，辽宁省有色地质局一〇四队对该矿山进行了储量核实工作。提交了《辽宁省铁岭县大甸子镇北三道沟水泥用石灰岩矿资源储量核实报告》，截止2018年8月20日矿区保有资源量（333）2251.20千吨。2018年9月26日，铁岭市国土资源局对动态监测报告予以备案，备案文号：铁国土资储备字[2018]12号。

6、2020年12月，辽宁省有色地质一〇四队有限责任公司对该矿山进行了储量核实工作。提交了《铁岭县鸿泰矿业有限公司矿产资源储量年度检测报告》，截止2020年12月矿区保有资源量（333）1997.60千吨。

5、2021年12月，辽宁省第九地质大队有限责任公司对该矿山进行了储量核实工作。提交了《铁岭县鸿泰矿业有限公司矿产资源储量年度检测报告》，截止2021年12月18日矿区保有资源量（333）1997.60千吨。

（二）开采现状

矿山界内目前开采已形成1个采场。总体呈南—北向长条形。南北长度210m，最大宽度110m。采场面积31000m²，矿山采场内标高最低为197.91m（矿界内部分地段原地形线低于+200m），采场顶部标高最高为281.68m。由南向北平推，未有明显台阶，工作坡面角大约在26°~29°之间。

铁岭县鸿泰矿业有限公司东部紧邻丰实矿业，西部紧邻鑫鑫采石场，北部紧邻大伙房水泥有限责任公司，其中大伙房水泥有限责任公司开采规模较大，鑫鑫采石场、丰实矿业采石场规模较小，为了安全生产，铁岭县鸿泰矿业有限公司与相邻矿山签订了爆破安全协议。

目前矿山开采占压和破坏了大量植被，破坏了项目区的地形地貌景观，对土地形成挖损、压占损毁。现状条件下矿区范围内没有发生明显崩塌、滑坡、泥石流等地质灾害，局部开采边坡角较陡，有碎石崩落。

五、固体与液体废弃物的排放与处置情况

(一) 固体废弃物

矿山固体废弃物主要来源于矿山开采过程中所抛弃的废石，开采时废石一部分堆放在采场底部，一部分在表土剥离时混入其中。随着矿山开采，逐步安排栽植树木，改善矿区环境。

(一) 废水

矿山废水有淋溶水和矿区生活污水等，矿山在石料加工和运输过程中，为抑尘保护环境，对石料及运输车辆洒水防尘，该水基本不含有害物质。对于生活污水，矿山未采取有效的处理措施，矿山应修建化粪池，污水经化粪池净化后排放。

第二章 矿区基础信息

一、矿山自然地理

(一) 矿山地理位置

辽宁省铁岭县鸿泰矿业有限公司采石场位于大甸子镇北三道沟南西约 1.0Km。行政区划隶属铁岭县大甸子镇。矿区北约 700m 有县级公路与东部沈平线公路相通，交通运输方便（见交通位置图）。

地理坐标（极值）：

东经：124° 09′ 39.42″ ~124° 09′ 46.72″

北纬：42° 13′ 03.11″ ~42° 13′ 11.35″

交通位置图



图 2-1 交通位置图

(二) 气象

铁岭县属中温带亚湿润区季风型大陆气候，四季分明，雨热同季，光照充足，年平均气温 7.3°C 。夏季炎热，雨量集中，七月平均气温 24.4°C ，最高气温 35.8°C ；冬季干燥，寒冷期长，一月平均气温 -13.5°C ，最低气温 -34.3°C ；春季温暖多有大风；秋季天高气爽，降温快。年平均降水量 675mm ，最多年 878.5mm ，最少年 486.4mm 。无霜期 146 天左右，最大冻土深度 1.2m 。

表 2-1 项目区主要气象参数表

序号	气象参数		单位	特征值	备注
1	气温	多年平均气温	$^{\circ}\text{C}$	7.3	
		多年极端最高气温	$^{\circ}\text{C}$	35.8	
		多年极端最低气温	$^{\circ}\text{C}$	-34.3	
2	降水	多年平均年总量	mm	675	多集中在6~8月
		多年极端最高	mm	878.5	
		多年极端最低	mm	486.4	
		日最大降水量	mm	100	
		年平均降水日数	d	98	
3	蒸发量	多年平均蒸发量	mm	1390	
4	风速	多年平均风速	m/s	3	
		最大风速	m/s	28	
		主导风向		SSW	

5	湿度	多年平均	%	60	
6	日照	年平均日照实数	h	2760	
7	冻土深度	多年冻土深度	cm	115	
8	无霜期	多年平均	d	135	
9	积雪深度	多年积雪深度	cm	24	
10	积温	≥10℃积温	℃	2893	

(三) 水文

矿区水系属辽河水系之柴河水系，西距离柴河水库约 2.6km。矿区东北侧 600m 有河流为季节性溪流，该季节性河流宽度 5-10m，深度 0.3-1.0m。

(四) 地形地貌

矿区山脉系长白山脉吉林哈达岭的西延部分，属低山丘陵地貌，区内海拔 150-288.90m，地势起伏较大，最大高差约 138.90m，地形坡度 33—35°，地势起伏不大，相对高差较小。丘坡冲沟不发育，残坡积物厚度 0.5~2.0m，为构造剥蚀地形，由于采矿活动，矿区范围内已形成采场，基岩裸露，山坡坡面完整性差。

综上所述，根据《方案编制规范》表 C2，地形条件复杂程度为中等。



图 2-1 项目区地形地貌

(五) 植被

矿区林草茂密，植被覆盖率大约百分之五十。原生及人工树种有油松、落叶松和柞树、刺槐、山榆等；其他有胡枝子、水蜡、酸枣、荆条等；草本植物有黄陂草、野谷草、羊草、萎陵菜、多叶隐紫草等。



图 2-2 辽宁植物区系分区图



图 2-3 治理区植物图

(六) 土壤

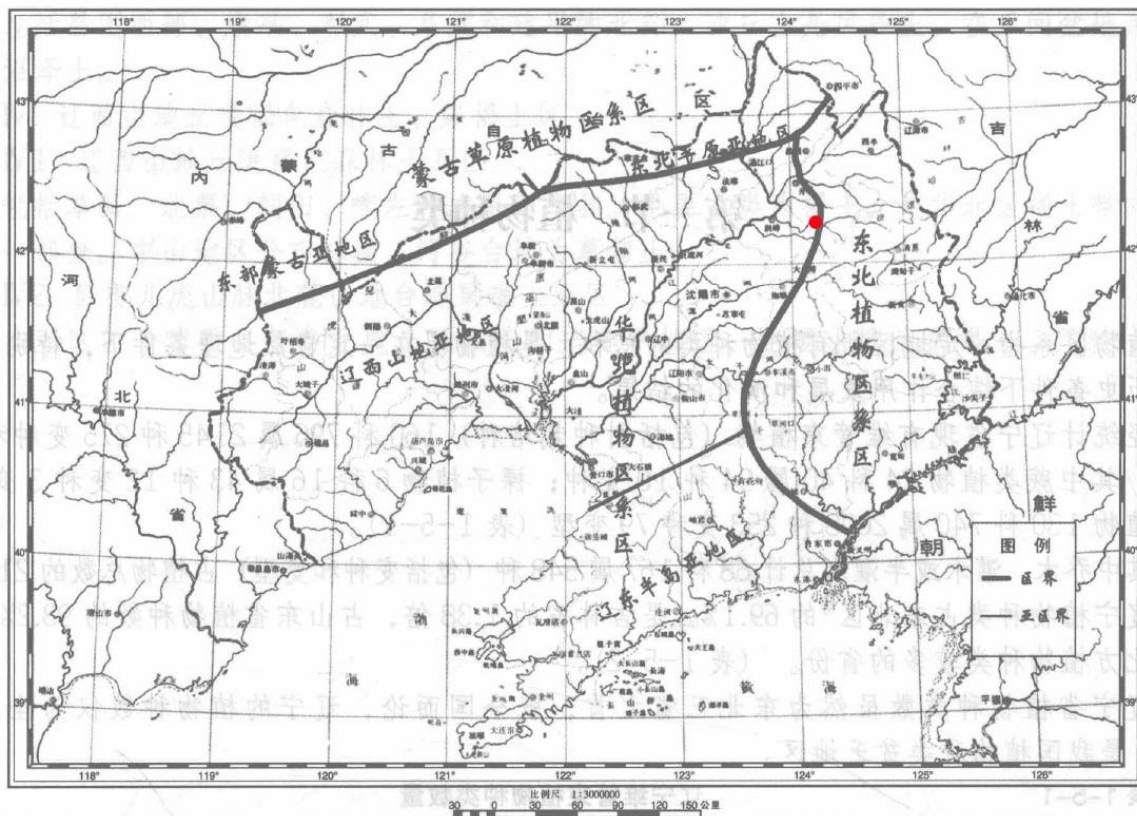
项目所在地区土壤类型主要为棕壤，土壤类别为 II 类土，矿体上覆土层较薄，厚度一般为 0.5-1.0m，土层较厚，坡顶土层薄。土壤肥力中等。土壤有机质含量 1.0-1.2%；全氮和速效钾含量中等偏下，全氮含量平均约 0.1%；速效钾含量平均约 80.56mg/kg；有效磷含量稍丰，有效磷含量平均约 22.76mg/kg。有效锌含量中等，有效铁、锰、铜硫

含量丰富，显微酸性，覆盖整个项目区内。矿区内没有珍稀濒危物种及具有重要经济、景观和科学研究价值的动植物种属。



图 2-4 治理区土壤



图 2-5 治理区土壤剖面

(七) 地震

根据中华人民共和国国家质量监督总局发布的《中国地震动参数区划图》(GB/18306-2015)，查明矿区处于地震峰值加速度 0.05g，反应谱特征周期 0.35s，基本地震烈度分带为Ⅶ度带。根据地震资料记载，矿区历史上未发生大的破坏性地震，属地壳较稳定区域。

二、矿区地质环境背景

(一) 区域地层

1、区域地层

工作区大地构造位置处于中朝准地台(I)胶辽台隆(II)铁岭~靖宇台拱(III)汎河凹陷(IV)内。根据《辽宁省地质志(2014版)》区域内地层为中元古界长城系(Ch)高于庄组三段(Chg³)。

高于庄组三段(Chg³)分布在整个矿区，该层是水泥用石灰岩的主要赋矿层位，主要岩性为薄层、中厚层微细晶灰岩、条纹状细晶灰岩，局部为白云质细晶灰岩、含黄铁矿泥质细晶灰岩、含石英细砂屑细晶灰岩、砾屑灰岩等。砾屑灰岩中的砾屑与灰岩同质，多呈似竹叶状，砾径为 2~ 3×1~ 5cm。本段以水平层理为主，次为波状层理，局部见单

斜层理。地层总体走向近东西，受褶皱或断裂影响，地层出露范围较广泛，该段由下至上划分为三个自然层：

中部为灰色细晶灰岩：主要由厚层—巨厚层细晶灰岩夹中薄层炭质灰岩组成，该层即为区内石灰岩矿体，出露宽度一般大于 150m。

矿体上下部为深灰色含炭质泥质灰岩、黄褐色薄层泥砂质灰岩夹石英粉水泥用石灰岩、钙质板岩、角砾岩：出露最大宽度 400m。岩性特征为深灰色、薄层状，单层厚一般为 0.01~ 0.3m，向中部逐渐过渡为中厚层。岩石具泥质结构，主要由方解石、泥质及少量炭质组成。

2、区域构造

区域上褶皱构造与断裂构造均较发育。中南部为杨庄短轴背斜，走向近东西。南部为庙岭至碾子沟向斜，走向近东西。由于褶皱构造发育，地层产状变化较大。矿区主要位于杨庄背斜南翼，主要为单斜构造，倾向南，倾角 50~70° 矿区内断裂构造不发育。

3、区域岩浆岩

区域上侵入岩主要为晚元古代蚀变辉绿岩（ $\beta \mu_2^3$ ）及白垩系流纹斑岩（ $\lambda \pi_3^5$ ）。

蚀变辉绿岩是工作区内出露面积最大的侵入岩，呈岩株、岩脉及岩床状产出。侵入体在赋矿层位高于庄组三段灰岩中较为发育，在与矿层接触部位，辉绿岩对矿层具有一定的破坏作用，矿石并未遭受明显蚀变，仅具褪色现象，CaO 含量可达 50%左右。

蚀变辉绿岩主要沿褶皱轴部、层间及断裂侵入，其展布方向与区域褶皱轴和断裂走向基本一致。侵入体明显受到东西向构造体系控制，其侵入发生在褶皱、断裂形成的同时或稍晚。后期构造活动对其又有不同程度的破坏，表现在侵入体被错开或呈构造角砾岩。

蚀变辉绿岩侵入体具有较明显的接触变质带和冷凝边，其宽度不一。岩体中有较多高于庄组灰岩等围岩捕虏体。岩石呈暗绿色，辉绿结构，块状构造，气孔杏仁状构造，主要由斜长石（55%）、辉石（45%）组成。

白垩系流纹斑岩体分布于小盘岭~牧羊政一带，呈脉状、小岩株状与围岩为侵入接触关系，围岩蚀变不明显。主要侵入于蚀变辉绿岩、高于庄组三段和白垩系南康庄组中，呈近东西向展布，其侵入活动与东西向构造有关。

该流纹斑岩以灰~灰白色为主，具气孔状构造、球泡构造、块状构造、似珍珠构造，与围岩接触处局部可见流动构造，斑状结构、霏细结构、细粒结构。矿物成分为正长石、斜长石、石英、黑云母、绢云母。根据其结构可分为流纹斑岩、霏细岩。

（二）矿床地质

1、地层岩性

矿区内出露地层主要为中元古界长城系（Ch）高于庄组三段（Chg₃），矿体赋存于德仁组地层内。

2、地质构造

矿区内断裂构造不发育，岩体近地表发育节理裂隙。

3、岩浆岩

矿区内岩浆岩不发育。

综上所述，评估区地层岩性简单；地质构造较简单。

（三）水文地质

矿区地势较高，本次矿体资源量估算标高范围：+200~+286m。高于当地侵蚀基准面（+161m），矿区内构造不发育，附近无泉水出露，地表水主要靠大气降水补给，通过基岩裂隙补给地下水。根据区内地层岩性、构造、地貌及地下水的赋存条件，将本区地下水类型划分为第四系松散岩类孔隙水、岩溶裂隙水两种类型。分述如下：

（1）第四系松散岩类孔隙水

第四系松散岩类孔隙水：矿区内第四系系地层不发育，主要出露于山间沟谷之中，厚度0.5~2.0m，以碎石角砾、粘土为主，因沟谷浅、规模小、地层连续性差，其透水性好，富水性弱。该层地下水补给来源主要为大气降水，部分补给下部基岩裂隙水，其余以地下径流方式排泄。

（2）岩溶裂隙水

岩溶裂隙水：主要赋存于基岩风化带中，岩石抗风化能力不均匀，一般为2.0~3.0m。浅部岩石节理裂隙较发育，透水性良好，但富水性贫乏，深部岩石节理裂隙不发育，透水性较差。根据1/20万区域水文地质调查及相邻矿山地质资料显示，本区岩溶裂隙水的赋水量小于1L/s，其富水性弱。该层地下水补给来源主要为大气降水通过第四系松散岩类孔隙经基岩裂隙渗入补给，通过地下径流方式排泄。该层地下水是矿坑充水的主要来源之一。

（3）矿坑充水现状及预测

矿山现有一个采区，采区历经多年开采，采场底部并未出现凹陷采坑，现采坑最低标高+200m，通过实际调查了解，除雨季连续降雨时，坑内基本无积水。

通过矿坑充水现状来看，矿坑充水主要因素为大气降水，本次方案设计最低开采标高+200m，随着矿山进一步开采，凹陷采坑坑底面积会不断扩大，但采坑最低标高基本不变，汇水面积基本不变，故未来矿坑充水主要因素仍为大气降水汇入采坑的水量。

根据收集资料显示，铁岭县年降雨量 486.4~878.5mm，年平均降雨量 675mm，降雨主要集中在 6~8 月份，日降雨量极值 100mm。

地表水汇入采坑水量=采坑上游汇水面积×降雨量×地表径流系数，地表径流系数为 1。地表水汇入采坑水量：单日最大量=31001m²×0.1m×1=3100m³，单日平均量=31001m²×0.675m÷365d=57.33m³/d。

综上所述，矿区内地下水类型主要为第四系孔隙水、岩溶裂隙水，地下水主要靠大气降水补给，通过地下径流方式排泄。矿山开采过程中，无稳定含水层揭露，矿山未来开采造成矿区及周围主要含水层水位的下降和地表水体漏失可能性较小，雨季采坑积水需要采用机械排水疏干。因此，水文地质条件属简单类型，露天开采要时刻注意采场的积水和排水问题。

(四) 工程地质

矿区周围地质条件良好，矿区范围内植被不发育，岩石边坡稳定，不易发生泥石流和滑坡等地质灾害。矿石致密、坚硬，节理、裂隙不发育，岩石抗压、抗剪强度较高。但矿山目前已形成高陡边坡表层风化岩石在爆破后比较破碎，因此露天开采时应注意开采边坡角保持在 60° 以内，以预防崩塌地质灾害的发生，注意人身安全。

根据地形、地貌、岩层岩性、地质构造及岩石工程力学性质等条件划分，评估区工程地质条件属于简单类型。

(五) 矿体地质特征

矿体主要为中元古界长城系 (Ch) 高于庄组三段 (Chg₃) 中厚层细晶灰岩，为区域上岩体的一部分，分布面积大，为区内主要岩石，矿体呈中厚层状，矿界内矿体南北长 232—252m，平均长度 242m，东西宽度 100—155m，平均宽度 128m，单层厚度一般为 20~50m，矿体走向近东西向，倾向约 190°，倾角 70°~75°。开采实践表明，节理主要集中在近地表，越往深部节理密度逐渐变小对深部矿体破坏不大。主要矿物特征：

细晶灰岩：岩石呈灰色，中厚层，微晶、细晶结构，层状、块状构造，矿石矿物成分主要为方解石，含水量少量石英、泥质、炭质等。

矿石中方解石含量 97%±，单偏光下无色，具闪突起，正交偏光下干涉色高级白，一轴晶负光性，局部具重结晶结构，粒径 0.03mm；石英呈他形晶，粒状，具溶蚀结构，

单偏光下无色透明，正交偏光下干涉色一级灰白，粒径 0.2-0.5mm。

高于庄组三段细晶灰岩化学成分及含量为：CaO48.29~55.16%，平均 52.52%、MgO0.39~0.92%，平均 0.52%、K₂O：0.051-0.92%，平均 0.16%、Na₂O：0.002~0.25%，平均 0.005%。SiO₂：2.88~4.42%平均 3.55%、Fe₂O₃：0.40~0.75%，平均 0.53%、Al₂O₃：0.15~0.35%，平均 0.24%、烧失量 41.32~42.25%，平均 41.78%。

按 DZ/T0213-2002《冶金、化工石灰岩及白云岩、水泥原料矿产地质勘查规范》：

I 级品：CaO≥48%、MgO≤3%、SO₃≤1.0%、fSiO₂≤6.0%；

II 级品：CaO≥45%、MgO≤3.5%、SO₃≤1.0%、fSiO₂≤6%。

矿区矿石质量较好。可以达到 I 级品要求。

矿体上覆土层厚度一般 0.5-1m。地表风化较弱，风化层厚度 0.5m，岩石呈灰黄-黄褐色，矿物颗粒之间具有一定的联结力，网状裂隙及发育，岩石呈碎块状。风化层下部岩石结构较完整，呈致密块状，厚度稳定，连续性完整、无夹石。采矿权区内矿体厚度在 0.00-86.00m 之间，东西长 100-155m，南北长 232-252m，面积为 0.0310km²。

三、社会经济概况

大甸子镇，辽宁省铁岭市铁岭县下辖镇，地处铁岭县东部，东与鸡冠山乡毗邻，南与抚顺市接壤，西与李千户镇、熊官屯镇相邻，北靠开原市，行政区域面积 277.14 平方千米。

铁岭解放后，大甸子属八区；2002 年 3 月，撤乡并村后，原催阵堡乡新坟村划归大甸子镇。截至 2018 年末，大甸子镇户籍人口有 24415 人。截至 2020 年 6 月，大甸子镇下辖 16 个行政村。

2011 年，大甸子镇财政总收入 3008 万元，比上年增长 114%。农民人均纯收入 8554 元。2018 年，大甸子镇有工业企业 7 个，其中规模以上 1 个，有营业面积超过 50 平方米以上的综合商店或超市 26 个。

2011 年，大甸子镇有耕地面积 6.2 万亩，其中水田 6112 亩。粮食作物以玉米、水稻、大豆为主。2011 年，生产粮食 35702 吨，其中玉米 31705 吨，水稻 3361 吨，大豆 252 吨。畜牧业以饲养生猪、羊、牛、家禽为主。2011 年，生猪饲养量 4.2 万头，年末存栏 1.7 万头；羊饲养量 3 万只，年末存栏 1.4 万只；牛饲养量 3.4 万头，年末存栏 1.6 万头；家禽饲养量 204 万羽，年末存栏 104 万羽。

截至 2011 年末，大甸子镇累计造林 1.4 万亩，其中防护林 7000 亩，经济林 7000 亩，农民住宅四旁树木 4 万株，林木覆盖率 60%。2011 年，水果种植面积 2500 亩，产量 10000 吨，主要品种有寒富苹果、东山晚红李子等。（资料来源于百度百科）。

四、矿区土地利用现状

(一) 矿区土地类型

矿区现状及其预测损毁影响范围总面积 4.2598hm²，区内没有基本农田保护区，其中损毁旱地 0.1627hm²，占总面积 3.82%；损毁乔木林地 0.2115hm²，占总面积 4.96%；损毁其他林地 1.1608hm²，占总面积 3.77%；损毁采矿用地 3.7048hm²，占总面积 86.98%；损毁农村道路 0.0200hm²，占总面积 0.47%；项目区土地利用现状详见表 2-2 和土地利用现状示意图，图 2-5。

表 2-2 土地利用现状表单位：hm²

权属	一级地类		二级地类		数量	比例
	编号	名称	编号	名称	hm ²	%
大甸子镇北三道沟村	01	耕地	0103	旱地	0.1627	3.82
	03	林地	0301	乔木林地	0.2115	4.96
			0307	其他林地	0.1608	3.77
	06	工矿仓储用地	0602	采矿用地	3.7048	86.98
	10	交通运输用地	1006	农村道路	0.0200	0.47
合计					4.2598	100.00



图 2-6 土地利用现状示意图

(二) 项目区土地特征

(1) 耕地

项目区采矿用地面积 0.1627hm^2 ，主要为堆料场，为压占破坏，原种植农作物主要为玉米。

(2) 林地

项目区有林地面积 0.3723hm^2 ，乔木林地面积 0.2115hm^2 ，其他林地面积 0.1608hm^2 ，未破坏位置表面坡度 $5-20^\circ$ ，主要树木为松树，刺槐，间杂少量柞树，树下为荆条灌丛和杂草。

(1) 采矿用地

项目区采矿用地面积 3.7048hm^2 ，大部分已为采空区，部分为压占破坏，长期未破坏区域杂草丛生，采场边坡均为裸露岩石，采场底盘、平台处以裸露基岩为主，分散有岩石碎块。

(2) 交通运输用地

项目区有交通运输用地面积 0.0200hm^2 ，主要为矿山运输石料用。

五、矿山及周边其他人类重大工程活动

(一) 周边活动

矿山位于铁岭县大甸子镇北三道村，矿区及周边人类以农业活动为主，主要作物为玉米。

矿山周边采矿权主要有位于矿区东南直线距离 2km 范围内有 7 家采矿权（详见图 2-7）



图 2-7 矿山周边矿权情况示意图

(二) 矿区内活动

矿区内人类工程活动为采矿活动，矿山历经多年开采，现已形成露天采场 1 个，生活办公区 1 处，矿区道路 1 条，工业场地 1 个，堆料场 1 个，共造成土地压占、挖损 3.5513hm²，其中矿区内土地损毁面积 2.3915hm²，矿区外土地损毁面积 1.1598hm²。

综合上述，矿区内无主要交通设施；地形地貌条件复杂程度中等；评估区地层岩性简单；地质构造较简单；岩土体工程地质条件复杂程度简单、水文地质条件复杂程度简单、矿区内地质灾害不发育，人类工程活动对地质环境的破坏程度简单。因此，确定矿山地质环境条件复杂程度分级为中等。

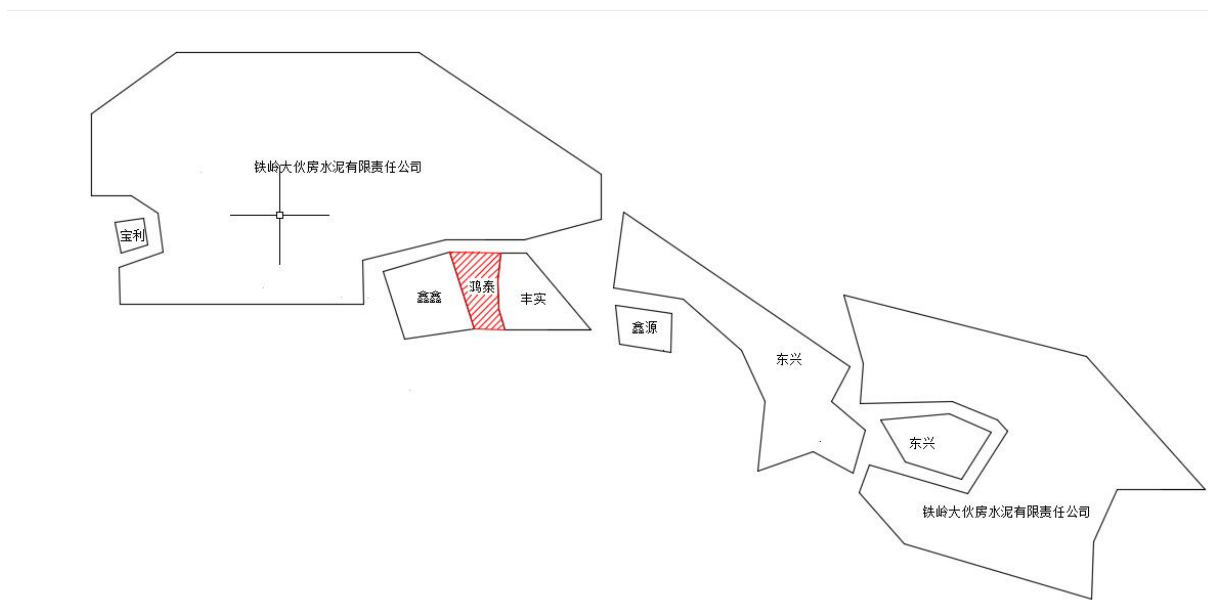
六、矿山及周边矿山地质环境治理与土地复垦案例分析

矿山及周边均为开采矿山，生产期环境治理与土地复垦工作，2022 年度矿山对露天采场东部进行恢复治理工作，具体位置见附图 1。治理面积 0.1093hm²，栽植的苗木为刺槐，经洒水、补植、杀虫精心养护，苗木成活率高，且顺利通过市县局验收。

此次治理工程，选择合适的树种尤为重要，需耐寒、耐旱，且适应当地气候的树种。树苗栽植后期的养护工作不可忽视，企业在苗木栽植后，定期巡视，缺少浇水，生虫杀虫，及时补植枯死苗木。

表 2-52022 年治理工程完成工作量统计表

编号	项目名称	单位	工程量	备注
一	场地平整工程			
1	场地平整	1000m ²	1.093	
2	客土工程	m ³	656	
二	植被工程			
1	栽植刺槐	100 株	4.86	



图 2-8 栽植刺槐区域



图 2-9 栽植刺槐区域

第三章 矿山地质环境影响和土地损毁评估

一、矿山地质环境与土地资源调查概述

1、矿山地质环境和土地调查范围

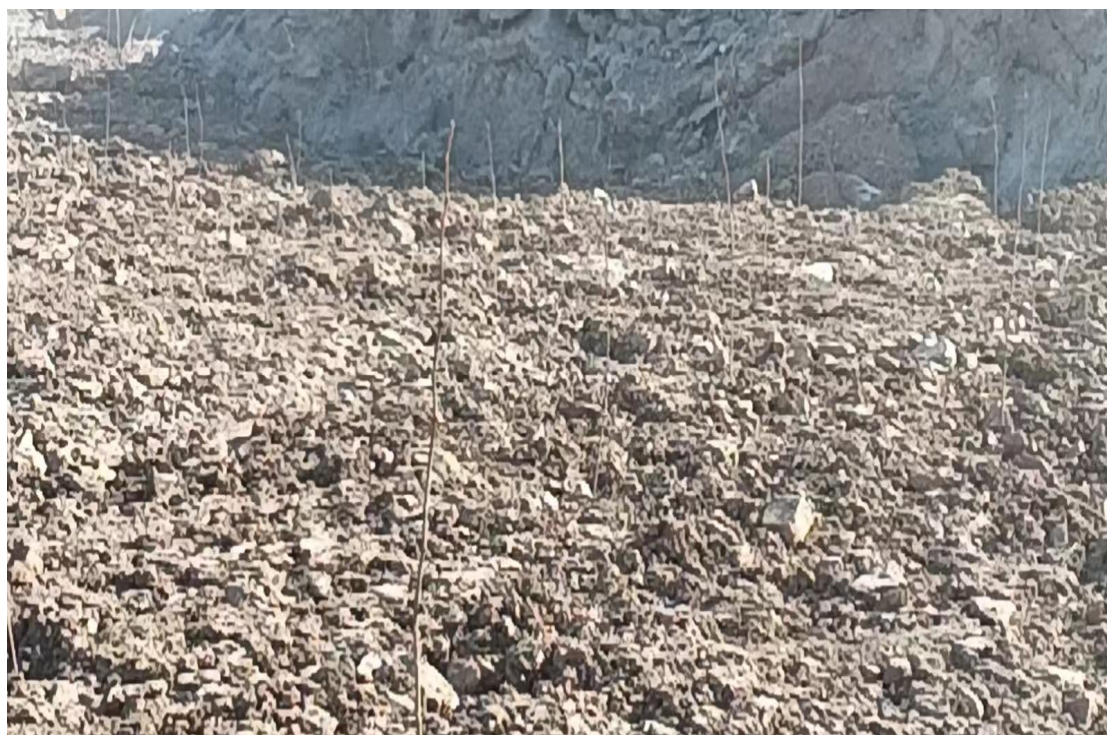
包括矿山用地范围、矿业活动影响范围和可能影响矿业活动的地质环境问题来源范围。

2、矿山地质环境和土地调查方法

以收集资料和现场地面调查为主，调查工作应符合相关的技术规范。

3、矿山地质环境和土地调查主要内容

矿山概况：矿山企业名称、位置、范围、相邻矿山的分布与概况；矿山企业的性质、总投资、矿山建设规模及工程布局；矿山设计生产能力、实际生产能力、设计生产服务年限；矿产资源储量、矿床类型与赋存特征；矿山开采历史和现状；矿山开拓、采区或开采阶段布置、开采方式(方法)、开采顺序、固体与液体废物的排放与处置情况；矿区社会经济概况、基础设施分布；相邻采矿权和探矿权等。

矿山自然地理：包括地形地貌、气象、水文、土地类型与植被等。

矿山地质环境条件：包括地层岩性、地质构造、水文地质、工程地质、矿山地质、不良地质现象、人类工程活动等。采矿活动引发的崩塌、滑坡等地质灾害及其隐患，包括地质灾害的种类、分布、规模、发生时间、发育特征、成因、危险性大小、危害程度等。采矿活动对地形地貌景观、地质遗迹、人文景观等的影响和破坏情况。

评估区含水层破坏，包括采矿活动引起的含水层破坏范围、程度，及对生产生活用水的影响等。

采矿活动损毁土地资源的调查，包括损毁的范围、地类、面积、损毁方式、损毁程度、损毁时段、土地权属及复垦条件等调查。

表 3-1 本次工作量一览表

项目	数量及单位	备注	完成单位	完成时间
地质环境调查	4.1505hm ²		辽宁省第九地质大队有 限责任公司	2022.12
地质环境调查照片	10 张	报告附照片 8 张		
录影录像工作	8 分钟			
资料综合整理与研究	60 工时			
数据图像微机处理	24 机时			
分析总结	评估报告	报告 1 式 5 份		

二、矿山地质环境影响评估

(一) 评估范围和评估级别

1、评估范围

根据《方案编制规范》，结合本工程建设的特点，评估对象为铁岭县鸿泰矿业有限公司，评估范围为矿区及周边活动影响的范围，面积为 4.1505hm²。

2、评估级别

(1) 评估区重要程度分级

①无集中居住人口，小于 200 人；

②无重要交通要道或建筑设施；

③无自然保护区及旅游景点；

④无重要、较重要水源地；

⑤损毁土地类型主要为耕地、林地、采矿用地和农村道路，其中林地面积 0.3313hm²，耕地面积 0.1627hm²，其他类型土地面积 3.6564hm²（采矿用地和农村道路之和）。

依据《矿山地质环境保护与恢复治理方案编制规范》DZ/T0223—2011 中（以下简称《规范》）附录 B 评估区重要程度分级表可确定评估区重要程度为“一般区”。

表 3-2 附录 B 评估区重要程度分级表

重要区	较重要区	一般区
1. 分布有 500 人以上的居民集中居住区；	1. 分布有 200-500 人的居民集中居住区；	1. 居民居住分散，居民集中居住区人口在 200 人以下；
2. 分布有高速公路、一级公路、铁路、中型以上水利、电力工程或其他重要建筑设施；	2. 分布有二级公路、小型水利、电力工程或其他较重要的建筑设施；	2. 无重要交通要道或建筑；
3. 矿区紧邻国家级重要保护区（含地质公园、风景名胜等）或重要旅游景区（点）；	3. 紧邻省级、县级自然保护区或较重要旅游景区（点）；	3. 远离各级自然保护区及旅游景区（点）；
4. 有重要水源地	4. 有较重要水源地	4. 无较重要水源地
5. 破坏耕地、园地大于 10 公顷	5. 破坏林地、草地面积 5-10 公顷	5. 破坏其他类型土地面积小于 5 公顷
注：评估区重要程度分级确定采取上一级别优先的原则，只要有一条符合者即为该级别。		

(2) 矿山地质环境条件复杂程度分级

①地形地貌条件复杂程度为中等；

②评估区地层岩性简单，地质构造较简单

③水文地质条件简单

④工程地质条件简单

⑤人类工程活动一般

⑥现状条件下无地质灾害

依据《规范》矿山地质环境条件复杂程度分级表（表 C2）可确定该矿山地质环境条件复杂程度为中等。

表 3-3 附录 C2 露天开采矿山地质环境条件复杂程度分级表

复杂	中等	简单
1. 采场矿层(体)位于地下水位以下,采场汇水面积大,采场进水边界条件复杂,与区域含水层或地表水联系密切,地下水补给、径流条件好,采场正常涌水量大于 10000m ³ /d;采矿活动和疏干排水容易导致区域只要含水层破坏。	1. 采场矿层(体)局部位于地下水位以下,采场汇水面积较大,与区域含水层或地表水联系密切,采场正常涌水量 3000-10000m ³ /d;采矿和疏干排水比较容易导致矿区周围主要含水层影响或破坏。	1. 采矿矿层(体)位于地下水位以上,采场汇水面积小,与区域含水层或地表水联系不密切,采场正常涌水量小于 3000m ³ /d;采矿和疏干排水不易导致矿区周围主要含水层的影响和破坏。
2. 矿床围岩岩体结构以破裂结构、散体结构为主,软弱结构面、不良工程地质层发育,存在饱和软弱岩层或松散软弱岩层,含水砂层多,分布广,残坡积层、基岩风化破碎带厚度大于 10m、稳固性差,采场岩石边坡风化破碎或土层松软,边坡外倾软弱结构面或危岩发育,易导致边坡失稳。	2. 矿床围岩岩体结构以薄到厚层状结构为主,软弱结构面、不良工程地质发育中等,存在饱和软弱岩层和含水砂层,残坡积、基岩风化破碎带厚度 5-10m、稳固性较差,采场边坡岩石风化较破碎,边坡存在外倾软弱结构面或危岩,局部可能产生边坡失稳。	2. 矿床围岩岩体结构以巨厚层状-块状整体结构为主,软弱结构面、不良工程地质层不发育,残坡积层、基岩风化破碎带厚度小于 5m、稳固性较好,采场边坡岩石较完整到完整,土层薄,边坡基本不存在外倾软弱结构面或危岩,边坡较稳定。
3. 地质构造复杂。矿床围岩岩层产状变化大,断裂构造发育或有全新世活动断裂,导水断裂切割矿层(体)围岩、覆岩和主要含水层(带)或沟通地表水体,导水性强,对采场充水影响大。	3. 地质构造较复杂。矿床围岩岩层产状变化较大,断裂构造较发育,切割矿层(体)围岩、覆岩和含水层(带),导水性差,对采场充水影响较大。	3. 地质构造简单。矿床围岩岩层产状变化小,断裂构造较不发育,断裂为切割矿层(体)围岩、覆岩,对采场充水影响小。
4. 现状条件下原生地质灾害发育,或矿山地质环境问题的类型多,危害大。	4. 现状条件下,矿山地质环境问题的类型较多,危害较大。	4. 现状条件下,矿山地质环境问题的类型少,危害小。
5. 采场面积及采坑深度大,边坡不稳定易产生地质灾害。	5. 采场面积及采坑深度较大,边坡较不稳定,较易产生地质灾害。	5. 采场面积及采坑深度小,边坡较稳定,不易产生地质灾害。
6. 地貌单元类型多,微地貌形态复杂,地形起伏变化大,不利于自然排水,地形坡度一般大于 35°,相对高差大,高坡方向岩层倾向与采坑斜坡多为同向。	6. 地貌单元类型较多,微地貌形态较复杂,地形起伏变化中等,自然排水条件一般,地形坡度一般 20°-35°,相对高差较大,高坡方向岩层倾向与采坑斜坡多为斜交。	6. 地貌单元类型单一,微地貌形态简单,地形较平缓,有利于自然排水,地形坡度一般小于 20°,相对高差较小,高坡方向岩层倾向与采坑斜坡多为反向坡。
注:采取就上原则。前 6 条中只要有一条满足某一级别,应定为该级别		

(3) 矿山生产规模

该矿山开采矿种为水泥用石灰岩,设计采用露天开采,设计生产能力 30 万 t/a。依据《方案编制技术要求》矿山生产建设规模分类一览表(表 D)属小型矿山。

表 3-4 附录 D 矿山生产建设规模分类一览表

矿种类别	计量单位	年生产量			备注
		大型	中型	小型	
石灰岩	万吨	≥100	100-50	<50	

(4) 矿山地质环境影响评估级别的确定

评估区重要程度为一般区,地质环境条件复杂程度中等,矿山生产规模为小型,依据《方案编制规范》矿山地质环境影响评估精度分级表(表 A)可确定评估区矿山地质环境影响评估精度级别为三级,见表 3-5。

表 3-5 附录 A 矿山地质环境影响评估精度分级表

评估区重要程度	矿山生产建设规模	地质环境条件复杂程度		
		复杂	中等	简单
重要区	大型	一级	一级	一级
	中型	一级	一级	一级
	小型	一级	一级	二级
较重要区	大型	一级	一级	一级
	中型	一级	二级	二级
	小型	一级	二级	三级
一般区	大型	一级	二级	二级
	中型	一级	二级	三级
	小型	一级	三级	三级

表 3-6 矿山地质环境影响评估分级表

项目	条件	分析结果
矿山建设规模	设计年产水泥用石灰岩 30 万/t	小型
评估区重要程度	评估区人口在 200 人以下 无重要交通要道和建筑设施 远离各级自然保护区及旅游景点 无较重要水源地 损毁土地类型主要为工矿仓储用地、林地	一般区
地质环境条件复杂程度	水文地质条件简单 工程地质条件简单 矿区地层岩性简单，断裂构造简单 现状条件下矿山无地质环境问题 地形地貌条件中等	中等
评估级别		三级

(二) 矿山地质灾害现状分析与预测

1、地质灾害危险性现状评估

矿山前期已进行露天开采，现场调查矿山地质灾害不发育，主要是坡顶的碎石沿边坡崩塌、滑坡至坡底或开采的碎石零散堆放，崩塌、滑坡规模较小，一般不超过 15-26m³，形成原因主要为坡顶碎石、松散岩块受机械振动发生岩石结构面失稳而下滑，其危险性小（依据《地质灾害危险性评估规范》（DZ/T0286-2015）表 3-7~表 3-8），造成人员伤亡和经济损失的可能性小，影响程度较轻。

依据《规范》附表 E 矿山地质环境影响程度分级表，经现状评估综合确定地质灾害影响和破坏程度“较轻”。

表 3-7 地质灾害危险程度分级表

危害程度	灾情		险情	
	死亡人数/人	直接经济损失/万元	受威胁人数/人	可能直接经济损失/万元
大	≥10	≥500	≥100	≥500
中等	>3~<10	>100~<500	>10~<100	>100~<500
小	≤3	≤100	≤10	≤100

注：1. 灾情：指已发生的地质灾害，采用“人员伤亡情况”；“直接经济损失”指标评价。
 注：2. 险情：指可能发生的地质灾害，采用“受威胁人数”“可能直接经济损失”指标评价。
 注：3. 危害程度采用“灾情”或“险情”指标评价。

表 3-8 地质灾害危险性分级表

危害程度	发育程度		
	强	中等	弱
大	危险性大	危险性大	危险性中等
中等	危险性大	危险性中等	危险性中等
小	危险性中等	危险性小	危险性小

表 3-9 附表 E 矿山地质环境影响程度分级表

影响程度分级	地质灾害	含水层	地形地貌景观	土地资源
严重	1. 地质灾害规模大，发生的可能性大； 2. 影响到城市、乡镇、重要行政村、重要交通干线、重要工程设施及各类保护区安全； 3. 造成或可能造成直接经济大于 500 万元； 4. 受威胁人数大于 100 人。	1. 矿产充水主要含水层结构破坏，产生导水通道； 2. 矿井正常涌水量大于 10000m ³ /d； 3. 区域地下水水位下降； 4. 矿区周围主要含水层（带）水位大幅下降，或呈疏干状态，地表水体漏失严重； 5. 不同含水层（组）串通水质恶化； 6. 影响集中水源地供水，矿区及周围生产、生活供水困难。	1. 对原生的地形地貌景观影响和破坏程度大； 2. 对各类自然保护区、人文景观、风景旅游区、城市周围、主要交通干线两侧可视范围内地形地貌景观影响严重。	1. 占用破坏基本农田； 2. 占用破坏耕地大于 2 公顷； 3. 占用破坏林地或草地大于 4 公顷； 4. 占用破坏荒地或未开发利用土地大于 20 公顷。
较严重	1. 地质灾害规模中等，发生的可能性较大； 2. 影响到村庄、居民聚居区、一般交通线和较重要工程设施安全； 3. 造成或可能造成直接经济损失 100~500 万元； 4. 受威胁人数 10~100 人。	1. 矿井正常涌水量 3000~10000m ³ /d； 2. 矿区及周围主要含水层（带）水位下降幅度较大，地下水呈疏干状态； 3. 矿区及周围地表水体漏失较严重； 4. 影响矿区及周围部分生产生活供水。	1. 对原生的地形地貌景观影响或破坏程度较大； 2. 对各类自然保护区、人文景观、风景旅游区、城市周围、主要交通干线两侧科室范围内地形地貌景观影响较重。	1. 占用破坏耕地小于等于 2 公顷； 2. 占用破坏林地或草地 2~4 公顷； 3. 占用破坏荒山或未开发利用土地 10~20 公顷。
较轻	1. 地质灾害规模小，发生的可能性小； 2. 影响到分散性居民、一般性小规模建筑及设施； 3. 造成或可能造成直接经济损失小于 100 万元； 4. 受威胁人数小于 10 人。	1. 矿井正常涌水量小于 3000m ³ /d； 2. 矿区及周围主要含水层水位下降幅度小； 3. 矿区及周围地表水体为漏失； 4. 未影响到矿区及周围生产生活供水。	1. 对原生的地形地貌景观影响和破坏程度小； 2. 对各类自然保护区、人文景观、风景旅游区、城市周围、主要交通干线两侧可视范围内地形地貌景观影响较强。	1. 占用破坏林地或草地小于等于 2 公顷； 2. 占用破坏荒山或未开发利用土地小于等于 10 公顷。
注：评估分级确定采取上一级别优先原则，只要有一项要素符合某一级别，就定为该级别。				



图 3-1 矿山部分边坡照片

2、地质灾害危险性预测评估

矿业活动地质灾害预测矿山开采建设能引发和加剧地质灾害，同时还有可能遭受地质灾害。根据矿产资源开发利用方案和现场调查分析，矿山开采可能引发和加剧的地质灾害为崩塌和滑坡两种。

岩石较完整，区内构造简单，岩体完整性及其稳定性地表浅部较差，深部较好。矿山由北向东方向采矿，采矿边坡倾向北东南、西东方向，与矿体层面倾向近于垂直，不易发生崩塌和滑坡现象。

预测矿山建设引发或加剧及遭受的地质灾害类型主要为滑坡和崩塌地质灾害。陡面上的岩土体在地震、暴雨、风化作用、爆破振动及不合理开采活动下均会产生滑坡和崩塌地质灾害，但对生产设备和人员造成的危险性小，危害性小。

综上，预测矿山开采可能产生崩塌、滑坡地质灾害，其危险性和危害性小。

该矿在开采过程中，可能诱发、加剧及建设工程本身可能遭受的地质灾害为崩塌和滑坡，其地质灾害的危害性小，危险性小。

根据评估区内地质灾害的现状评估和预测评估结果，再结合评估区地质环境条件和潜在地质灾害隐患点的分布、危害程度，按《地质灾害危险性分级表》将评估区划分为地质灾害危险性小区，适宜矿山建设。

(三) 矿山含水层破坏现状分析与预测

1、含水层的影响和破坏现状评估

现状条件下矿山主体位于当地侵蚀基准面以上，矿山无需排水，无地表水漏失，无泉、井干涸等现象；未引起矿区及周边主要含水层水位下降，未影响到矿区及周边地区生产生活供水。

依据《规范》附表 E 矿山地质环境影响程度分级表，经现状评估综合确定采矿活动对地下含水层的影响和破坏程度“较轻”。

2、含水层的影响和破坏预测评估

据该矿开发利用方案，采区开采标高+286.00~+200.00m，均高于当地侵蚀基准面(+161m)。预测矿山露天开采过程中，无地下稳定含水层揭露，矿坑内无涌水排放。因此不会发生地表水漏失、地下水水位下降等问题，未影响到矿区及周边村民生产生活用水。

综上所述，依据 DZ/T223-2011 附表 E 矿山地质环境影响程度分级表，预测采矿活动对地下含水层的影响和破坏程度“较轻”。

(四) 矿区地形地貌景观破坏现状评估分析与预测

1、地形地貌景观破坏现状评估

评估区内无各类地质遗迹、自然保护区、人文景观、风景旅游区。

该矿山为开采方式为露天开采，以往采矿已形成露天采场及加工区等区域，其中露天采场均近长方形，一个长约 215m，宽约 100m 采场，挖损最深 80m，对原生地形地貌破坏程度较大，且不易恢复；加工区、办公区对地形地貌破坏程度次之，现状影响面积 3.5513hm²。其中旱地 0.1627hm²，采矿用地 3.1270hm²，乔木用地 0.1813hm²，其他林地 0.0603hm²，农村道路面积 0.0200hm²。

破坏林地面积 0.2416hm²，因此根据矿山地质环境影响程度分级表，现状地形地貌景观破坏较严重。

2、地形地貌景观破坏预测评估

根据最新《矿产资源开发利用方案》可知，预测新增 0.5992hm²，主要新增破损区域集中在露天采场的开采面。损毁的土地有采矿用地 0.4689hm²，乔木林地面积 0.0294hm²，其他林地面积 0.1009hm²。

(五) 矿区水土环境污染现状分析与预测

(1) 水环境污染现状评估

根据 2017 年 5 月北京蓝颖洲环境科技咨询有限公司编制的《铁岭县鸿泰矿业有限

公司水泥用石灰岩矿建设项目环境影响报告书》，地下水水质监测如下：

建设单位于2017年4月12日至4月14日委托沈阳恒光环境检测技术有限公司对项目区域内地下水环境质量进行本底检测。

(1) 检测项目：pH、氨氮、总硬度、高锰酸盐指数、硝酸盐、亚硝酸盐氮、氯化物、铁、锰；

(2) 检测点位：1#厂中心地下水 2#上三道沟村村民住宅地下水 3#下三道沟村居民住宅水井的地下水各设一个检测点位

(3) 检测时间：3天，每天检测1次

(4) 检测结果

表 4.2-6 地下水检测结果 单位：mg/L(pH 无量纲)

项目	4月12日			4月13日			4月14日		
	1#	2#	3#	1#	2#	3#	1#	2#	3#
pH	7.15	7.59	6.98	7.14	7.57	7.00	7.17	7.62	6.96
氨氮<	0.025	0.025	0.025	0.025	0.028	0.025	0.025	0.025	0.025
总硬度	345	296	289	343	298	291	343	293	287
高锰酸盐指数	1.5	1.6	1.9	1.5	1.5	1.9	1.6	1.5	1.8
硝酸盐氮	6.68	6.24	3.43	6.64	6.20	3.45	6.62	6.26	3.40
亚硝酸盐氮	0.018	0.016	0.019	0.017	0.019	0.019	0.018	0.017	0.017
氯化物	14.8	14.5	14.6	14.6	14.3	14.7	14.5	14.4	14.9
铁<	0.03	0.03	0.03	0.03	0.03	0.03	0.03	0.03	0.03
锰	0.02	0.01	0.01	0.01	0.01	0.01	0.01	0.02	0.01

表 4.2-7 地下水检测评价结果

项目	4月12日			4月13日			4月14日			质量标准	超标率	最大超标倍数
	1#	2#	3#	1#	2#	3#	1#	2#	3#			
	标准指数	标准指数	标准指数	标准指数	标准指数	标准指数	标准指数	标准指数	标准指数			
pH	0.1	0.39	0.04	0.09	0.38	0	0.11	0.41	0.08	6.5-8.5	0	0
氨氮<	0.125	0.125	0.125	0.125	0.125	0.125	0.125	0.125	0.125	0.2	0	0
总硬度	0.77	0.66	0.64	0.76	0.66	0.65	0.76	0.65	0.64	450	0	0
高锰酸盐指数	0.5	0.53	0.63	0.5	0.5	0.63	0.53	0.5	0.6	3.0	0	0
硝酸盐氮	0.334	0.312	0.172	0.332	0.31	0.173	0.331	0.313	0.17	20	0	0
亚硝酸盐氮	0.9	0.8	0.95	0.85	0.95	0.95	0.90	0.85	0.85	0.02	0	0
氯化物	0.059	0.058	0.058	0.058	0.057	0.059	0.058	0.058	0.060	250	0	0
铁<	0.1	0.1	0.1	0.1	0.1	0.1	0.1	0.1	0.1	0.3	0	0
锰	0.2	0.1	0.1	0.1	0.1	0.1	0.1	0.2	0.1	0.1	0	0

由评价结果可知，评价区地下水水质检测项目全部达到 GB/T14848-93《地下水质量标准》中的III类标准。

项目区域地下水环境质量执行《地下水质量标准》（GB/T14848-93）中地下水质量 III 类。

2、矿区水土环境污染预测评估

(1) 水环境污染预测分析

本项目生产过程主要用水为路面和爆破后喷洒降尘水，钻孔时冷却钻头的少量用水，以及空压机等设备的冷却循环水等排水，被矿石吸收或自然挥发、蒸发。因此该部分废水不会对环境造成不良影响。

矿区内设有旱厕，粪便经收集后由附近的农民拉走，作为农肥使用。因此，生活污水不会对环境造成不良影响。

对于大气降水，矿区设排水沟与沉淀池。雨季时，矿坑内淤积的雨水受重力作用沿排水沟流至矿区边缘的沉淀池内，表土场、矿石堆场设置截洪沟，将场区雨水引入工业场地内沉淀池中，雨水收集沉淀后的用于场区降尘用水。矿区雨水中的主要污染物仅为SS，经沉淀池处理后回用场区洒水抑尘，对地表水环境影响较小。

本项目矿区边界距离柴河水库饮用水源3.2km，本项目位于水源保护区准保护区内，按照《铁岭市饮用水水源保护条例》（2016年5月25日批准相关要求，项目不设置工业废弃物堆放场，不增加排污量，且本项目无生产废水外排，因此对柴河水库水源水体质量无影响。

矿山运营至今未对区域地表水和地下水造成较大影响，矿山开采方式和开采主要矿种没有发生变化，因此，预测矿山开采对地表水和地下水环境影响较轻。

（2）土壤环境污染预测分析

工业场地及矿山建筑、堆料场、排岩场和矿山道路等压占损毁区域地表土壤在建筑物、车辆和设备的压占作用下，使土壤的结构、密度和透水透气性发生改变，并且逐渐板结，使物理性质和结构遭到破坏。在矿山的其它区域，由于无各类工程分布，土壤将基本维持原有的自然状态，基本不会产生不良影响。

同时，矿山开采过程中产生的粉尘污染物通过自降和降水淋溶等途径进入土壤环境，从物理、化学和物理化学等方面影响周围土壤的孔隙度、团粒结构、酸碱度、土壤肥力及微量元素含量等，具体分析如下：

①粉尘量很少，不会改变附近土壤酸碱度；

②粉尘中无重金属元素且难以被植物直接吸收利用，因而对土壤和作物不会产生污染；

③从静态分析，粉尘在土壤中累积会增强土壤粘结性，造成土壤板结，并且降低了土壤孔隙度，使土壤表层严重结壳，阻碍土壤与大气的交换，从而抑制土壤微生物活动，影响土壤地力正常发挥，降低了土壤肥力。但从矿山土壤理化性质分析，其以壤土为主，明显地反映出粘粒不足，增加一些细小颗粒不会改变土壤结构。因此，预测矿山开采对土壤环境影响较轻。

综上所述，预测矿山开采对水土环境污染较轻。

（六）现状评估小结

矿山现状地质灾害为崩塌和滑坡，危险性小；采矿活动对地下含水层的影响和破坏程度较轻；矿山开采对地形地貌的影响和破坏程度严重；矿山开采对现存土地资源的影响和破坏较轻。对照《方案编制技术要求》附表 E 矿山地质环境影响程度分级表，综合确定现状条件下矿山开采对矿山地质环境影响程度为“较严重”。

根据现场调查，现状将矿山地质环境影响程度划分为较严重区和较轻区。

表 3-10 矿山地质环境影响程度现状评估分级表

分区名称	亚区名称	占地面积	现状矿山地质环境问题			
			地质灾害危险性	含水层破坏	地形地貌景观影响	土地资源影响
较严重区	露天采场	2.3715	较小	较轻	较严重	较轻
	堆料场	0.1627	较小	较轻	较严重	较严重
较轻区	办公区	0.3089	较小	较轻	较严重	较轻
	加工区	0.6882	较小	较轻	较严重	较轻
	运输道路	0.0200	较小	较轻	较严重	较轻
合计		3.5513	较小	较轻	较严重	较轻
评估结果	现状条件下矿业活动对矿山地质环境影响程度为“较严重”					

(七) 预测评估小结

矿山预测地质灾害为崩塌和滑坡，其危害性、危险性小；预测采矿活动对地下含水层的影响和破坏程度较轻；矿山开采对地形地貌的影响和破坏程度较轻；矿山开采对土地资源的影响和破坏较轻。对照《方案编制技术要求》附表 E 矿山地质环境影响程度分级表，综合确定预测矿山开采对矿山地质环境影响程度为“较严重”。

表 3-11 矿山地质环境影响程度预测评估分级表

分区名称	亚区名称	占地面积	现状矿山地质环境问题			
			地质灾害危险性	含水层破坏	地形地貌景观影响	土地资源影响
较轻区	露天采场	0.5992	较小	较轻	较严重	较轻
合计		0.5992				
评估结果	预测矿业活动对矿山地质环境影响程度为“较严重”					

根据上述评估结果，预测将矿山地质环境影响程度划分为较严重。

三、矿山土地损毁预测与评估

(一) 土地损毁环节与时序

该矿是已建矿山，生产系统早已形成。在前期的生产过程中已经形成了加工区、露

天采场和办公区等土地损毁单元类型，未来设计充分利用现有工程，开采矿区境界内的矿石。矿区土地损毁环节与时序见图 3-2。



图 3-2 土地损毁环节与时序图

(二) 已损毁各类土地现状

通过现场实地调查和测量，矿山现状对土地资源的损毁单元主要为露天采场、加工区、运输道路、办公区，已损毁土地情况如下：

1、加工区损毁土地现状

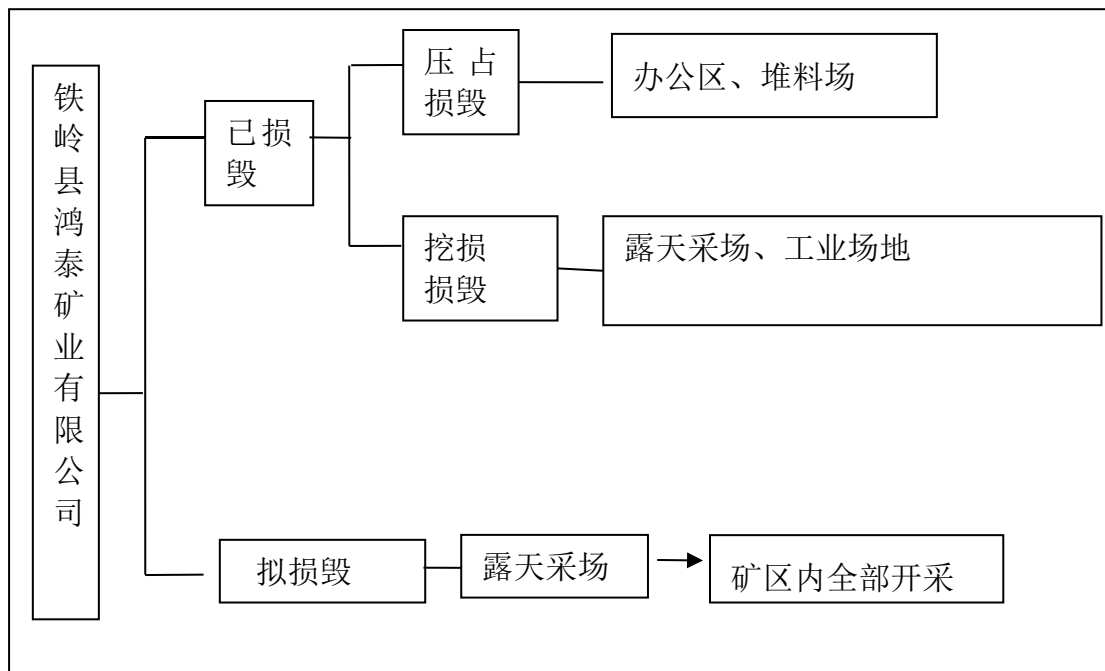
现场调查评估区内，位于采区外东部，主要架设用于生产加工设备，损毁土地面积 0.6882hm²，损毁土地类型为采矿用地和乔木林地，土地权属为大甸子镇北三道沟村，见图 3-3。



图 3-3 采区全景图

2、办公区损毁土地现状

据现场调查，矿山有 1 处办公区，主要是彩钢房。办公区占地面积 0.3089hm²，主要损毁土地类型采矿用地和乔木林地，土地权属为大甸子镇北三道沟村。

3、堆料场损毁土地现状

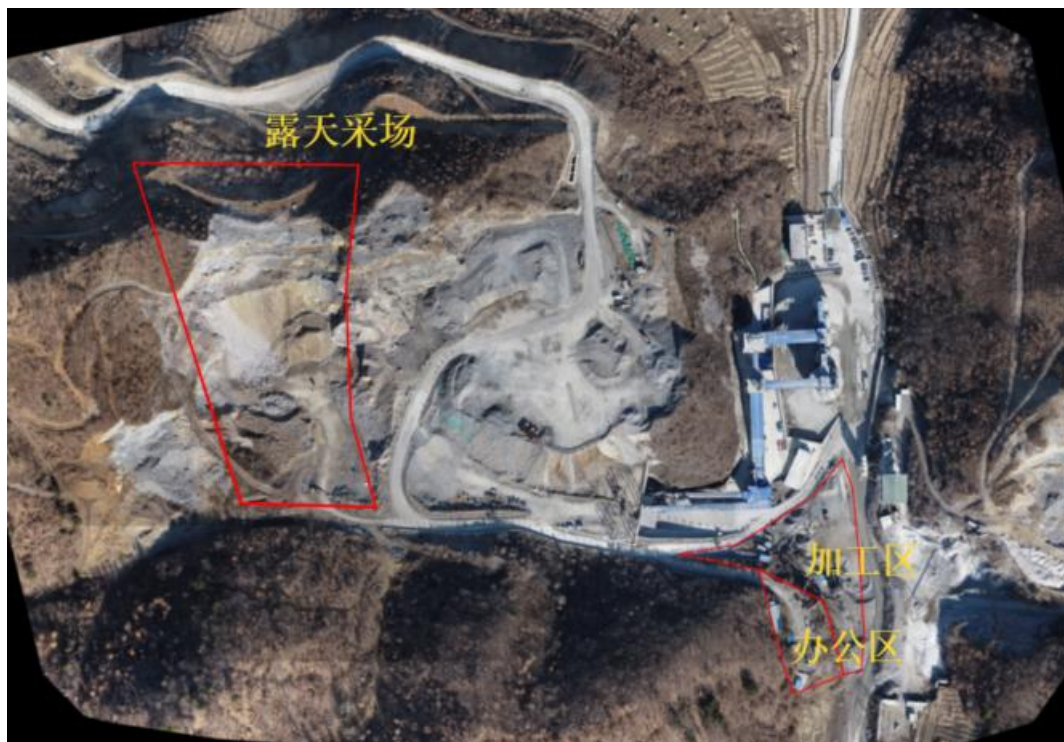
现状条件下，有 1 处堆料场，位于东侧，占地面积 0.1627hm²，主要损毁土地类型旱地，土地权属为大甸子镇北三道沟村。

4、露天采场损毁土地现状

据现场调查，矿山已形成 1 处露天采场，近矩形，一个长约 210m，宽约 110m 采场，挖损最深 80m，主要损毁土地类型有采矿用地、乔木林地和其他林地。土地权属为大甸子镇北三道沟村。

表 3-13 露天采场已损毁土地类型面积统计表单位：hm²

损毁单元	占地类型				合计	土地权属
	采矿用地	乔木林地	其他林地	农村道路		
	0602	0301	0307	1006		
露天采场	2.3004	0.0108	0.0603	0.02	2.3915	大甸子镇北三道沟村
合计	2.3004	0.0108	0.0603	0.02	2.3915	

经统计，矿山现状损毁土地面积 3.5513hm²，各损毁单元损毁的土地类型、面积、权属见表 3-14。

表 3-14 项目区已损毁土地类型面积统计表单位: hm^2

损毁单元	破坏类型	占地类型					合计	土地权属
		采矿用地	乔木林地	其他林地	农村道路	旱地		
		0602	0301	0307	1006	0103		
露天采场	挖损	2.3004	0.0108	0.0603	0.02	—	2.3915	大甸子镇北三道沟村
办公区	压占	0.1962	0.1127	—	—	—	0.3089	
加工区	压占	0.6304	0.0578	—	—	—	0.6882	
堆料场	压占	—	—	—	—	0.1627	0.1627	
合计		3.127	0.1813	0.0603	0.02	0.1627	3.5513	

(三) 拟损毁土地预测与评估

根据该矿《开发利用方案》及矿山实际情况等综合分析, 矿山拟损毁区域 0.5992hm^2 , 主要损毁土地类型有乔木林地、其他林地和采矿用地, 见表 3-15。

表 3-15 项目区预测损毁土地类型面积统计表单位: hm^2

损毁单元	破坏类型	占地类型			合计	土地权属
		采矿用地	乔木林地	其他林地		
		0602	0301	0307		
露天采场	挖损	0.4689	0.0294	0.1009	0.5992	大甸子镇北三道沟村
合计		0.4689	0.0294	0.1009	0.5992	

表 3-16 项目区损毁土地类型面积统计总表单位: hm^2

损毁单元	采矿用地	乔木林地	其他林地	农村道路	旱地	合计	权属
	0602	0301	0305	1006	0103		
露天采场	2.7697	0.0402	0.1608	0.02	—	2.9907	大甸子镇北三道沟村
办公区	0.1962	0.1127	—	—	—	0.3089	
加工区	0.6304	0.0578	—	—	—	0.6882	
堆料场	—	—	—	—	0.1627	0.1627	
合计	3.5963	0.2107	0.1608	0.02	0.1627	4.1505	

综上所述依据《规范》附表 E 矿山地质环境影响程度分级表, 确定采矿活动对土地资源影响和破坏程度“较严重”。

四、矿山地质环境治理分区与土地复垦范围

(一) 地质环境保护与恢复治理分区

1、分区原则及方法

(1) 根据矿产资源开发利用方案设计的采矿工艺及规划, 以及矿山地质环境问题类

型、分布特征及其危害性，结合矿山地质环境影响现状评估及预测评估结果，进行矿山地质环境保护与恢复治理分区。

(2) 矿山地质环境影响现状评估和预测结果不一致时，采取就重不就轻的原则。

(3) 根据《方案标识规范》附录 F，铁岭县鸿泰矿业有限公司矿山地质环境保护与恢复治理区域划分为一个次重点防治区。

表 3-17 附录 F 矿山地质环境保护与治理恢复分区表

分区级别	矿山地质环境影响程度	
	现状评估	预测评估
重点	严重	严重
次重点	较严重	较严重
一般	较轻	较轻

注：现状评估与预测评估结果不一致的采取就上原则进行分区

(4) 根据矿山地质环境问题类型的差异，采取防治集中的原则，将矿山地质环境保护与恢复治理区域划分为一个次重点防治区。

2、分区评述

根据对铁岭县鸿泰矿业有限公司矿山地质环境影响现状及预测评估结果，进行矿山地质环境保护与恢复治理分区，治理规划区分为一个治理分区，即次重点防治区。

(1) 矿山地质环境次重点防治区

矿山地质环境次重点防治区为采区的露天采场、加工区办公区等区域。该区面积共计 4.2598hm²，占评估区面积的 100%。

该区对土地资源影响程度严重；对含水层产生的影响较轻；对地形地貌影响程度严重。闭矿后对加工区内的设备及办公场地内的建筑物进行拆除、清运、场地平整、客土、施肥和植被恢复等。对露天采场边坡，加强监测，发现可能发生影响到采矿作业人员生命财产安全的地质灾害时，及时撤离危害范围内的人员和财产，防止造成人员伤亡和财产损失。

表 3-18 矿山地质环境保护与恢复治理分区表

分区级别	分区区域	治理/复垦措施
次重点防治区	加工区、堆料场、办公区和露天采场共计 4.1505hm ²	拆除场内设施、平整、全面覆土、恢复林地

注：现状评估与预测评估结果不一致的采取就上原则进行分区。

(二) 土地复垦区与复垦责任范围

(1) 复垦区的确定

根据《土地复垦方案编制规程》通则，复垦区面积为项目损毁土地的区域。根据预测评估结果，确定铁岭县鸿泰矿业有限公司待治理恢复总面积 4.1505hm²，区内没有基本农田保护区，其中损毁采矿用地 3.5963hm²，面积 86.65%；损毁乔木林地 0.2107hm²，占总面积 5.08%；损毁其他林地 0.1608hm²，占总面积 3.87%；损毁旱地 0.1627hm²，占总面积 3.92%；损毁农村道路 0.0200hm²，占总面积 0.48%；见表 3-19。

表 3-19 复垦区土地权属及占地类型一览表

权属	土地利用类型					合计
	旱地	采矿用地	乔木林地	其他林地	农村道路	
	0103	0602	0301	0307	1003	
大甸子镇北三道沟村	0.1627	3.5963	0.2107	0.1608	0.02	4.1505
合计	0.1627	3.5963	0.2107	0.1608	0.02	4.1505

(2) 土地复垦责任范围的确定

本项目影响区面积为 4.2598hm²，本项目 2022 年度已复垦治理区面积为 0.1093hm²，因此本项目复垦责任范围的面积为 4.1505hm²。包括次重点分区内的加工区、办公区和露天采场等单元，见表 3-20，本次评估范围 4.1505hm²，包括露天采场、办公区、堆料场、运输道路和加工区，评估区内各个单元拐点坐标见表 3-21。

表 3-20 复垦责任范围土地权属及占地类型一览表

权属	土地利用类型					合计
	旱地	采矿用地	乔木林地	其他林地	农村道路	
	0103	0602	0301	0307	1003	
大甸子镇北三道沟村	0.1627	3.5963	0.2107	0.1608	0.02	4.1505
合计	0.1627	3.5963	0.2107	0.1608	0.02	4.1505

表 3-21 复垦区范围拐点坐标一览表

治理单元	序号	CGCS2000 坐标系		复垦面积 (hm ²)
		X	Y	
露天采场	1			2.9907
	2			
	3			
	4			
	5			
	6			
加工区	1			0.6882

	2			
	3			
	4			
	5			
	6			
	7			
	8			
	9			
	10			
	11			
	办公区	1		
2				
3				
4				
5				
堆料场	1			0.1627
	2			
	3			
	4			
	5			
注：复垦总面积：4.1505hm ²				

(三) 土地类型与权属

表 3-22 复垦责任范围土地利用类型一览表单位：hm²

权属	一级地类		二级地类		数量	比例
	编号	名称	编号	名称	hm ²	%
大甸子镇北三道沟村	01	耕地	0103	旱地	0.1627	3.92
	03	林地	0301	乔木林地	0.2107	5.08
			0307	其他林地	0.1608	3.87
	06	工矿仓储用地	0602	采矿用地	3.5963	86.65
	10	交通运输用地	1006	农村道路	0.0200	0.48
合计					4.1505	100.00

第四章 矿山地质环境治理与土地复垦可行性分析

一、矿山地质环境治理可行性分析

(一) 技术可行性分析

方案实施阶段中，矿主与方案编制单位密切合作，了解方案中的技术要点，确保施工质量。

方案实施过程中，根据方案内容，与有关技术单位合作，按方案实施计划和年度计划开展恢复治理工作，并及时总结阶段性治理与复垦实施经验，及时修订更符合实际治理与复垦方案。

定期培训技术人员，咨询相关专家、开展科学实验、引进先进技术，以及对土地损毁情况进行动态观测和评价。

(二)经济可行性分析

矿山环境治理资金筹措方式为矿山企业自筹。为保证这些恢复治理工作能落到实处，矿山要认真落实矿山地质环境保护与恢复治理基金制度，按有关规定按时缴存保证金，认真实施矿山地质环境保护与恢复治理方案。

(三)生态环境协调性分析

矿山地质环境恢复治理要与当地矿山地质环境保护规划及当地环境相协调，要针对不同地区的环境特点制定治理规划。对开采过程中出现的地质环境问题及生态环境破坏，制定切实可行的恢复治理方案。治理工作要统筹规划并分步实施，尽可能将矿山地质环境保护、治理与原有环境有机结合起来。

矿山环境治理实施后既可消除地质灾害对环境的影响，又使被破坏的土地得以有效利用，植被恢复、荒山绿化，水土流失得到有效控制，另外植被的恢复和增加也提高了净化空气、调节气候的能力，对提高生态环境质量起到一定的积极作用。

二、矿区土地复垦可行性分析

(一)复垦责任范围土地利用现状

根据矿山现场调查结果和矿山今后损毁土地预测分析结果，矿山复垦责任范围面积4.1505hm²，复垦责任范围土地权属状况见表4-1。

表4-1 铁岭县鸿泰矿业有限公司复垦责任范围土地利用类型一览表单位：hm²

权属	土地利用类型					合计
	旱地	采矿用地	乔木林地	其他林地	农村道路	
	0103	0602	0301	0307	1003	
大甸子镇北三道沟村	0.1627	3.5963	0.2107	0.1608	0.02	4.1505
合计	0.1627	3.5963	0.2107	0.1608	0.02	4.1505

(二)土地复垦适宜性评价

1、评价原则和依据

(1)评价原则

损毁土地复垦适宜性评价在遵循尽可能恢复原土地利用类型，保证耕地数量不减少、质量不减低的总体原则的前提下，坚持遵守如下原则进行评价。

①坚持因地制宜原则

由于待复垦土地的地形地貌、土壤状况、土壤肥力、破坏方式、破坏程度等条件不同，在适宜性评价过程中，坚持因地制宜的原则，做到宜农则农、宜林则林、宜草则草。

②坚持可持续发展原则

在适宜性评价过程中，结合评价单元的土地利用实际，从土地利用现状出发，着眼于可能挖掘的土地生产潜力，充分利用土地资源，以便为今后的实际应用服务，保证复垦土地具有持续生产能力。

③坚持综合效益最佳原则

在复垦工作过程中以最小的经济投资，最简单适用的复垦工程，取得最佳的复垦工作成果，使环境效益、社会效益和经济效益相统一

④坚持以主导因素为主原则

在评价过程中既要评价自然条件、场地条件和社会需求等因素的综合影响，更注重对土地质量起主要限制作用的主导因素的突出作用。由于该项目所在地为丘陵低山区，把评价的主导因素确定为坡度、土层厚度。

⑤坚持针对性原则

根据不同的土地利用方向对于土地质量的要求，以土地利用为前提进行适宜性评价。该项目所在地为丘陵坡地，原地类为有林地、其他林地、其它草地和采矿用地。所以适宜性评价主要针对林地、其他林地和草地用途进行评价。

⑥坚持自然属性与社会属性相结合的原则

在评价过程中既要考虑复垦土地土壤质地、地形地貌、灌溉条件和破坏程度等自然属性，也要考虑当地种植习惯、公众意愿和社会需求等社会属性，合理确定复垦土地利用方向。

⑦坚持与土地利用规划和农林发展规划相协调原则

矿山土地复垦适宜性评价工作遵循铁岭县土地利用规划和农林发展规划，与农田基本建设工程、小流域治理工程相结合，做到统筹安排、符合规划。

(2) 评价依据

- ①《土壤环境质量农用地土壤污染风险管控标准(试行)》(GB15618-2018)；
- ②《农、林、牧生产用地污染控制标准》；
- ③《土地复垦质量控制标准》(TD/T1036-2013)；
- ④《基本农田保护条例》(1998)；
- ⑤《耕地后备资源调查与评价技术规程》(TD/T1007-2003)；

- ⑥《铁岭市土地利用总体规划》(2006-2020)；
- ⑦项目所在地旱地和林地土壤厚度、养分含量和生产力水平；
- ⑧铁岭县鸿泰矿业有限公司土地复垦方案公众调查意见；

2、土地复垦适宜性评价

(1)评价范围

矿山土地复垦评价范围为本方案服务年限内损毁的全部土地，面积共 4.1505hm²，待复垦治理土地面积 4.1505hm²。

(2)评价单元的划分

土地复垦适宜性评价的对象是矿山生产已经和将来破坏的土地，评价单元是具有特定地域空间位置和范围的土地实体。该项评价工作，评价单元的确定，以土地类型为基础、以土地破坏方式和结果为单元。

根据矿山开采选矿工艺流程对项目区土地资源破坏现状、分析预测结果，确定适宜性评价单元为加工区、办公区、堆料场和露天采场 4 个评价单元，具体划分结果见表 4-2。

(3)土地复垦基础条件分析与初步复垦方向

①自然条件分析

气候条件：矿区属温带季风型大陆气候，四季分明，雨热同季，光照充足，年平均气温 6.7℃。夏季炎热，雨量集中，七月平均气温 23.4℃，最高气温 35.6℃；冬季干燥，寒冷期长，一月平均气温-14.2℃，最低气温-31.5℃；春季温暖多有大风；秋季天高气爽，降温快。

水源条件：降雨也比较充沛。

土源条件：项目区周边土壤类型为棕壤，质地为砂质粘壤土，复垦工作的土源条件较充足。

土地利用条件：矿山损毁土地为一部分、乔木林地、其他林地、农村道路和采矿用地，其周边土地类型也以山坡林地为主。

表 4-2 土地复垦单元划分结果表单位：hm²

损毁单元	破坏类型	占地类型					合计
		采矿用地	乔木林地	其他林地	农村道路	旱地	
		0602	0301	0307	1006	0103	
露天采场	挖损	2.7697	0.0402	0.1608	0.02	—	2.9907
办公区	压占	0.1962	0.1127	—	—	—	0.3089
加工区	压占	0.6304	0.0578	—	—	—	0.6882

堆料场	压占	—	—	—	—	0.1627	0.1627
合计		3.5963	0.2107	0.1608	0.02	0.1627	4.1505

②社会条件分析

土地规划：根据土地利用规划，周边地区土地主要利用方向主要为林地。

公众意见：通过召开土地复垦方案听证会，广泛征求公众意见，当地群众愿意将损毁土地复垦为林地，起到尽快绿化、防止水土流失、增加土壤有机质和养分的作用。

③根据复垦区自然条件和社会条件分析，初步确定待复垦土地的复垦方向是林地。

(4) 确定适宜性评价因子、制定适宜性标准

根据复垦土地今后利用方向对土地条件的基本要求，选择地形坡度、地表物质组成、覆土厚度、灌溉条件、潜在污染物、排水条件作为评价因子。并且根据其量化指标划分为适宜(1)、比较适宜(2)、基本适宜(3)和不适宜(4)四个等级，主要限制因子等级划分标准如表 4-3。

表 4-3 铁岭县鸿泰矿业有限公司土地复垦适宜性评价因子等级划分标准表

因子类型	等级标准	耕地评价	园地评价	林地评价	草地评价	备注
地形坡度	<5°	1	1	1	1	
	5—25°	2 或 3	1 或 2	1	1	
	25—45°	3 或 4	2 或 3	2 或 3	2 或 3	
	>45°	4	4	3 或 4	3 或 4	
地表物质组成	壤土	1	1	1	1	
	沙壤土、粘土	1	1	1	1	
	岩土混合物	2 或 3	2 或 3	2 或 3	2 或 3	
	砾石、石质	4	4	4	4	
覆土厚度	≥500mm	1 或 2	1	1	1	
	≥300mm	2 或 3	2 或 3	1	1	
	<300mm	4	3 或 4	2 或 3	2 或 3	
潜在污染物	无	1	1	1	1	
	轻度	2 或 3	2 或 3	2	2	
	中度	4	4	3	3	
	重度	4	4	4	4	
灌溉条件	水源渠灌溉系统	1	1	1	1	
	临时运水灌溉	2 或 3	2 或 3	1 或 2	1 或 2	
	无灌溉条件	2 或 3	3 或 4	2 或 3	1 或 2	

排水条件	排水条件好	1	1	1	1	
	排水条件较好	1 或 2	1 或 2	1 或 2	1 或 2	
	排水条件差	3	3	3	2 或 3	

(5) 评价方法、过程与结果

评价方法采用极限条件法，依据破坏土地经复垦转变为可利用的耕地、园地、林地、草地等土地类型对评价因子的最低要求。即复垦后的土地类型必须全部满足某一地类全部最低适宜条件时，方可复垦为该地类。

在以评价因子作为主要适宜性评价依据的前提下，充分考虑当地土地利用规划和土地权属人对复垦后土地利用的意见。做到符合土地利用规划，尊重土地权属人的意见。

以项目区土地复垦单元原来土地类型、限制性因素、土地利用规划和公众意见依据。评价复垦土地作为旱地、林地、其他林地和草地的适宜性及适宜程度，适宜性评价过程及结果如表 4-4。

表 4-4 铁岭县鸿泰矿业有限公司土地复垦适宜性评价表单位：hm²

评价单元	评价因子	单元特性与复垦措施	耕地评价	林地评价	草地评价	单元面积	复垦方向
露天采场	地表坡度	10° 至 65°	1、2	1	1	2.9907	
	地表物质组成	裸露的原生岩石	3	1	1		
	覆土厚度	覆土自然沉实 0.6m	3	2	1		
	潜在污染物	无污染	2、3	1、2	1		
	灌溉条件	临时运水灌溉	1、2	1	1		
	排水条件	一般	1	1	1		
	利用规划						林地
	综合评价		不适宜	基本适宜	基本适宜		林地
加工区	地表坡度	10° 至 30	1、2	1	1	0.6882	
	地表物质组成	裸露的原生岩石	3	1	1		
	覆土厚度	覆土自然沉实 0.6m	3	2	1		
	潜在污染物	无污染	2、3	1、2	1		
	灌溉条件	临时运水灌溉	1、2	1	1		
	排水条件	一般	1	1	1		
	利用规划						林地
	综合评价		不适宜	基本适宜	基本适宜		林地
办公区	地表坡度	10° 至 20°	1、2	1	1	0.3089	
	地表物质组成	裸露的原生岩石	3	1	1		

	覆土厚度	覆土自然沉实 0.6m	3	2	1	0.1627	
	潜在污染物	无污染	2、3	1、2	1		
	灌溉条件	临时运水灌溉	1、2	1	1		
	排水条件	一般	1	1	1		
	利用规划						林地
	公众意见						林地
	综合评价		不适宜	基本适宜	基本适宜		林地
堆料场	地表坡度	5° 至 15°	1、2	1	1	0.1627	
	地表物质组成	裸露的原生岩石	3	1	1		
	覆土厚度	覆土自然沉实 0.6m	3	2	1		
	潜在污染物	无污染	2、3	1、2	1		
	灌溉条件	临时运水灌溉	1、2	1	1		
	排水条件	一般	1	1	1		
	利用规划						旱地
	公众意见						旱地
综合评价		不适宜	基本适宜	基本适宜	旱地		

(6) 土地复垦适宜性评价结果说明

评价结果：铁岭县鸿泰矿业有限公司复垦责任范围面积 4.1505hm²，待复垦土地面积 4.1505hm²，通过适宜性评价复垦面积 4.1505hm²，复垦土地类型为旱地和林地。

通过适宜性评价，铁岭县鸿泰矿业有限公司土地复垦最终复垦分析和划分复垦单元见表 4-5。

表 4-5 铁岭县鸿泰矿业有限公司土地复垦分析与复垦单元划分一览表单位:hm²

编号	复垦单元	原来地类	复垦措施	复垦方向	评估面积	复垦面积
1	办公区	采矿用地、乔木林地	覆土，翻耕；栽植快速生长乔其他	林地	0.3089	0.3089
2	加工区	采矿用地、乔木林地	平整、覆土，栽植快速生长乔其他	林地	0.6882	0.6882
3	堆料场	旱地	平整、覆土，栽植农作物	旱地	0.1627	0.1627
4	露天采场底部及平台	乔木林地、其他林地、采矿用地	坡脚种植速生乔其他	林地	2.9907	2.9907
	露天采场边坡		边坡外延布置铁丝网	林地		
合计					4.1505	4.1505

复垦工作实施完成后，使矿山破坏土地得到复垦，植被得到恢复、环境得到好转。

(三) 水土资源平衡分析

1、土资源平衡分析

根据各单元土地复垦适宜性评价结果和土地复垦标准，经分析测算，复垦需要用工 14176m³。各复垦单元复垦工作用土量分析见表 4-6。

表 4-6 铁岭县鸿泰矿业有限公司复垦用土量分析一览表

编号	复垦单元	复垦方向	复垦面积 hm ²	覆土厚度 m	用土量 m ³	栽植刺槐小苗 (株)	备注
1	办公区	林地	0.3089	0.6m/0.3m	985	773	刺槐穴内客土 0.6m；林间客土 0.3m；旱地客土 0.9m。
2	加工区	林地	0.6882	0.6m/0.3m	2194	1721	
3	堆料场	旱地	0.1627	0.9m	1464		
4	露天采场	林地	2.9907	0.6m/0.3m	9533	7477	
合计			4.1505	-	14176	9971	

项目复垦区面积 4.1505hm²，闭坑后客土单元为露天采场、堆料场、办公区 4 个复垦单元，总计需用土量为 14176m³。

矿山现存可利用表土量为零，矿山未来开采拟损毁土地面积 0.5992hm²，开采前进行表土剥离，根据现场调查，拟损毁区域位于山脊，有效土层约 0.50m，故按 0.50m 土层厚度进行表土剥离，矿山土地复垦土方量平衡情况，计算如下：

$$V \text{ 平衡} = V \text{ 剥离} - V \text{ 覆土} + V \text{ 存量} = 2997.5\text{m}^3 - 14176\text{m}^3 + 0\text{m}^3 = -11178.5\text{m}^3$$

由上式得出 $V \text{ 平衡} < 0$ ，矿山剥离表土土方无法满足项目区正常复垦需要，缺少 11178.5m³，表土需从周围其他矿山进行调运或直接市场外购。矿山已经与大甸子镇北三道村村民委员会签订购土协议，拟购买表土主要是大气降水冲刷地表汇集而成，与矿区周围土壤成分类似，土壤质量较好，适宜植被生长需求。

2、水资源平衡分析

该区属于辽宁省东北地区，是典型的北方低丘陵林业地区，铁岭县历史年平均降水量为 692.3mm，按平水年频率 50% 计算，年平均降雨量约 346.15mm，本次复垦可在前期植苗时拉水进行灌溉，后期可靠自然降雨进行灌溉。

(四) 土地复垦质量要求

根据铁岭县鸿泰矿业有限公司土地复垦可行性分析结果，依据确定的复垦确定方向及《土地整治项目规划设计规范》(TD/T1012-2016)和《土地复垦质量控制标准》(TD/T1036-2013)，明确复垦土地单元应达到的土地复垦质量要求，结合复垦区实际情况，土地复垦方向为有林地。针对不同复垦方向提出以下复垦质量要求。详见表 4-7、4-8。

表 4-7 项目区旱地复垦质量控制标准一览表

复垦方向	指标类型	基本指标	东北山丘平原区控制标准	本项目土地复垦质量要求	备注	
耕地	旱地	地形	地面坡度(°)	≤15	<5	恢复为旱地三年之内不可种植供人类直接食用的农作物,建议种植畜牧养殖用青储饲料作物
		土壤质量	有效土层厚度(cm)	≥80	自然沉实厚度 90	
			土壤容重(g/m ³)	≤1.35	1.35	
			土壤质地	砂土壤土至砂质粘土	壤土	
			砾石含量(%)	≤5	3	
			PH值	6.5—8.5	7.0	
			有机质(%)	≥2	2	
			电导率(dS/m)	≤2	2	
		配套设施	排水	达到当地各行业工程建设标准要求		
			道路			
			林网			
生产力水平	产量(kg/hm ²)	三年后达到周边同等土地类型水平	粮食产量 1875kg/hm ²			

表 4-8 项目区有林地复垦质量控制标准一览表

复垦方向	指标类型	基本指标	东北山丘平原区控制标准	本项目土地复垦质量要求
林地	土壤质量	有效土层厚度(cm)	≥60	自然沉实后 60
		土壤容重(g/cm ³)	≤1.45	1.40
		土壤质地	砂土至砂质粘土	砂质壤土
		沙石含量(%)	≤20	15
		PH值	6.0—8.5	7.0
		有机质(%)	≥2	2
	配套设施	道路	达到当地本行业工程建设标准要求	满足复垦区工程实施
	生产力水平	定植密度(株/公顷)	满足《造林作业设计规程》(LY/T1607)要求	2500 株/公顷
		郁闭度	≥0.30	0.30

第五章 矿山地质环境治理与土地复垦工程

一、矿山地质环境保护与土地复垦

(一) 目标任务

1、矿山地质环境保护与治理恢复目标:

- (1) 做好地质灾害预防、防治,消除地质灾害隐患,避免地质灾害的发生而造成不必要的经济损失和人员伤亡。
- (2) 避免或减轻对水资源和水环境的破坏。
- (3) 进行生态恢复,提高土地利用效率,改善生态环境。

(4)使矿山地质环境与自然环境相互协调统一。

2、地质环境保护与恢复治理任务：

(1)建立观测系统，设置监测点，对地质灾害进行监测。

(2)矿山开采闭坑后，平整场地，全面覆土，土壤培肥，进行植被恢复工程。

(3)对恢复的土地和植被进行后期管理和养护，及时补栽病、旱死的植被，保证其植被成活率和郁闭度。

3、土地复垦目标任务

土地复垦控制措施的制定，遵循“统一规划、源头控制、防复结合”的原则，根据项目特点，通过统一规划、合理布局、采用先进适宜的采矿方法，达到源头控制，少增加损毁土地面积的目标。

依据土地复垦适宜性评价结果，确定本项目土地复垦的目标任务是复垦土地面积4.1505hm²，本项目复垦责任范围为4.1505hm²。

(二)主要技术措施

1、露天采场预防控制措施

矿山为露天开采，开采过程中对露天采坑主要防范措施如下：

(1)对露天采场边坡采用人工、机械等方式及时对危岩体进行清除，避免崩塌地质灾害的发生；

(2)在采场周边加强巡视监测，建立巡查档案，编制应急预案；

(3)在爆破影响边界设置警戒线，爆破时禁止非矿山工作人员入内。特别是在放大炮前后，在露天采场边坡布设监测点，进行地质灾害监测；

(4)露天采场继续开采时要严格按开发利用方案设计参数进行；阶段高度、阶段坡面角及最终边坡角严格按照开发利用方案设计进行施工，岩石破碎地段可视情况放缓坡度，最大限度地消除崩塌地质灾害隐患。

2、地形地貌景观与土地资源预防控制措施

本项目开采矿种为水泥用石灰岩，无其他固体废弃物，生产出的矿石经加工后，可暂时堆放至堆料场内，减少对土地造成新的损毁。现有生产系统可继续使用，不必进行扩建。

(三)主要工程量

矿山地质环境保护与土地复垦预防以规范开采为主，结合监测工程进行，具体工程量在后续章节中体现，因此本节不再进行具体工程量设计。

二、矿山地质灾害治理

(一) 目标任务

根据矿山建设特点和区内地质环境，预测矿山开采可能引发、加剧地质灾害为地面崩塌和滑坡。在本方案时限内，保护和改善矿山环境，最大限度的减少矿业活动对矿山环境的破坏和对人民群众生产、生活的负面影响，使矿山潜在的地质灾害隐患得到有效控制，矿业开发与环境保护的协调发展，人类和环境和谐相处、社会经济可持续发展。

(二) 工程设计

1、矿山开采必须严格按设计部门提交的矿产资源开发利用方案进行施工和开采，不得擅自变更采矿设计。

2、为防止周边居民或牲畜跌落矿坑，坡面边坡坡顶布置围栏防护网、警示标志。围栏防护网采用 14 号镀锌铁丝双股拧编，刺距 120mm，镀锌量 $\geq 270\text{g}/\text{m}^2$ ，每隔 3m 设置一个高 2.3m，埋深 500mm，截面尺寸 $0.20 \times 0.20\text{m}$ 的 C30 混凝土桩，共布置镀锌刺绳栅栏 500m，其中预制 C30 围栏立柱 166 根，立柱基础 21m^3 ，镀锌刺绳 4000m，布设白钢警示牌，基础 1.25m^2 ，挖方 1.25m^3 。警示牌每 50m 设置一个，按照现状及预测开采终了情况，矿山需警示牌 5 个。



图 5-1 警示牌示意图



图 5-2 铁丝网示意图

3、矿山闭坑后，拆除工业场地、生活办公区，拆除面积 550m^2 ，大致估算拆除工作量 $550\text{m}^2 \times 3\text{m} \times 15\% = 248\text{m}^3$ 。

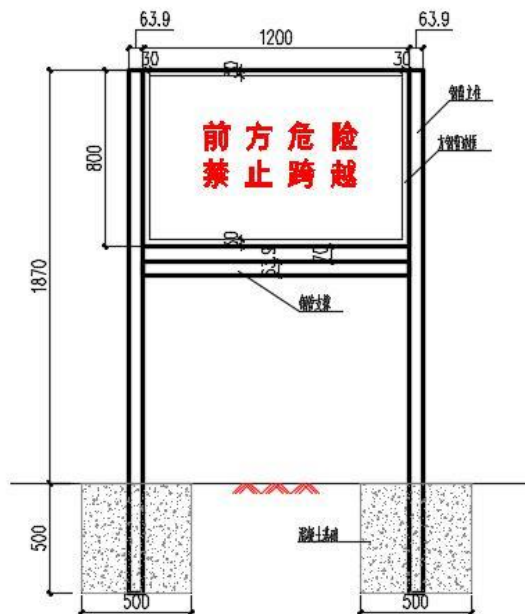
(三) 主要工作量

矿山地质灾害治理工程量见表 5-1。

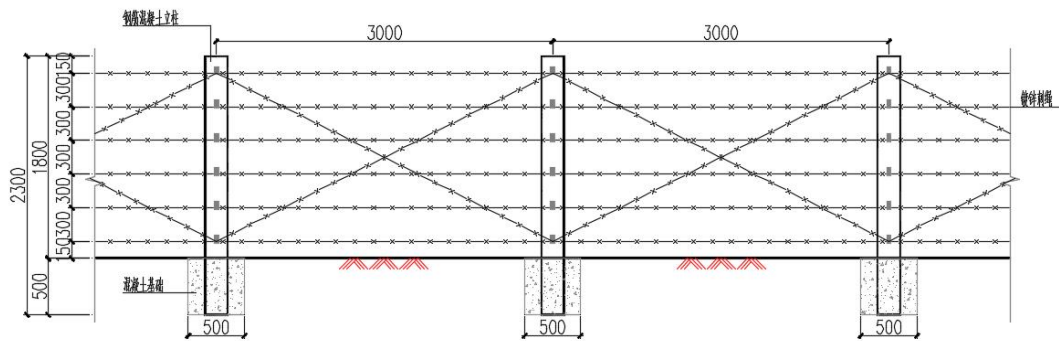
表 5-1 矿山地质环境保护工程量一览表

工作项目		工作内容与技术要求	单位	工作量
露天采场陡边坡警示		设置警示牌	个	5
		修建铁丝网	m	167
拆除工程	建筑物拆除	拆除生产设施 $550\text{m}^2 \times 3\text{m} \times 15\%$	m^3	248

三、矿区土地复垦

(一) 目标任务

1、依据国家法律法规，矿山地质环境恢复治理与土地复垦方案，完成了本项目的土地复垦目标。在工程设计中充分利用复垦的每一寸土地，严格按照复垦标准进行工程设计，最大限度的弥补因项目生产造成的土地损失。

2、土地复垦与矿山开采相结合，合理安排，实施边开采边复垦、边利用的原则。

3、土地复垦工程设计要符合当地的自然规律与经验，与当地气候气象、土壤条件相适应，促进复垦土地的良性循环。

(二) 技术措施

1、工程技术措施

1) 加工区

加工区主要用于将原矿石加工成各种规格的石料，因此矿山开采完毕后进行恢复治理工程。拆除场地内设备及清除垃圾，将废弃物回填至采区采场内，然后进行平整土地，平整后全面整地覆土，加工区复垦成林地。

复垦成林地区块，刺槐穴内覆土自然沉实后 0.6m，穴间覆土自然沉实后 0.3m，覆土后栽植刺槐穴坑规格 0.5m×0.5m×0.6m，株行距 2.0m×2.0m，刺槐选择两年生裸根，地径大于 1.5cm，苗高大于 25cm 的一等苗木。

2) 办公区

办公区主要是矿山人员集中休息、就餐、办公以及一些日常生活的场所。在结束生产前，需一直使用，待矿山闭坑后，将建筑物拆除，并运至采场内掩埋。复垦成林地。

复垦成林地区块，刺槐穴内覆土自然沉实后 0.6m，穴间覆土自然沉实后 0.3m，覆土后栽植刺槐穴坑规格 0.5m×0.5m×0.6m，株行距 2.0m×2.0m，刺槐选择两年生裸根，地径大于 1.5cm，苗高大于 25cm 的一等苗木。

3) 运输道路

矿山用于运输石料的道路，不仅仅服务于矿山企业，也是周边乡村互相往来的主要道路。因此，此治理单元不再安排植被恢复工程，保留其原有使用功能。在矿山开采直接结束，应及时清理撒落路面的碎石颗粒物，保证道路正常使用。

4) 堆料场

堆料场主要是对破碎后的石料进行堆放，存储。在结束生产前，需一直使用，待矿山闭坑后，将石料进行清运。复垦成旱地。

复垦成旱地区块，覆土自然沉实后不小于 0.9m，对整地后的土壤进行压实、翻松；施用肥料保持其土壤肥力。

5) 露天采场

在矿山开采的过程，矿山应做到边开采边治理，已经开采完毕且不再使用的区域，及时安排矿山环境恢复治理工程。清运平台上堆积的料石，进行平整土地，复垦成林地。

复垦成林地区块，刺槐穴内覆土自然沉实后 0.6m，穴间覆土自然沉实后 0.3m，覆土后栽植刺槐穴坑规格 0.5m×0.5m×0.6m，株行距 2.0m×2.0m，刺槐选择两年生裸根，地径大于 1.5cm，苗高大于 25cm 的一等苗木。

2、生物与化学措施

工程措施是复垦的基础，生物化学措施是关键，工程复垦与生物化学复垦(主要是指种植工程)密切结合，保证工程技术措施满足生物措施的要求，生物措施保障工程技术措施更具有长效性，生物复垦的最终目标是通过植被重建改良、熟化土壤，改善区域生态环境。

① 方案设计恢复林地区，选用刺槐、水蜡。

由于项目地区土壤肥力较低下，本项目选择恢复植被的树种主要为刺槐。因为刺槐适应性较强，耐寒、耐旱、耐瘠薄，又根据当地大量人工种植成活率较高病虫害较少。所以选择二年生速生，地径大于 1.5cm 的实生裸根苗。

②栽植技术

栽植刺槐：刺槐实生苗株，穴坑规模 0.5m×0.5m×0.6m，株行距 2.0m×2.0m。

③土壤改良措施

因项目区土壤肥力较低，为了保证土地复垦农作物的成活率，保证土地复垦的有效成果，现方案设计使用肥料来增加土壤肥力，在种植农作物的同时，施用一定量的肥料，保证土壤的肥力可以满足农作物的生长，本项目施肥选用农家肥。

(三) 工程设计及工作量

1、加工区工程设计及工作量

复垦方向：乔木林地

复垦面积：0.6882hm²

场地平整：客土前进行场地平整，平整深度 0.10m，场地平整工程量 6882m²。

客土工程：穴状客土，坑穴规格 0.5m×0.5m×0.6m；穴间整体覆土，覆土自然沉实厚度 0.3m，客土量 2194m³。

客土整平：客土后进行机械整平，平整深度 0.30m。

种植工程设计：

植树：坑穴规格 0.5m×0.5m×0.6m，株行距 2m×2m，栽植刺槐。刺槐选择两年生（地径 1.5cm，高度 30cm）刺槐根。设计栽植刺槐 1721 株。

灌溉：本方案设计穴栽后的刺槐进行灌溉，每株灌溉量 0.09m³，一年浇水 2 次。

2、办公区工程设计

复垦方向：乔木林地

复垦面积：0.3089hm²

场地平整：客土前进行场地平整，平整深度 0.10m，场地平整工程量 3089m²。

客土工程：穴状客土，坑穴规格 0.5m×0.5m×0.6m；穴间整体覆土，覆土自然沉实厚度 0.3m，客土量 985m³。

客土整平：客土后进行机械整平，平整深度 0.30m。

种植工程设计：

植树：坑穴规格 0.5m×0.5m×0.6m，株行距 2m×2m，栽植刺槐。刺槐选择两年生

(地径 1.5cm, 高度 30cm) 刺槐根。设计栽植刺槐 773 株。

灌溉: 本方案设计穴栽后的刺槐进行灌溉, 每株灌溉量 0.09m^3 , 一年浇水 2 次。

3、运输道路工程设计

场地平整: 清理路面碎石垃圾, 修补因石料运输破损路面。

4、堆料场工程设计

复垦方向: 旱地

复垦面积: 0.1627hm^2

场地平整: 客土前进行场地平整, 平整深度 0.10m, 场地平整工程量 1627m^2 。

客土工程: 整体覆土, 覆土自然沉实厚度 0.9m, 客土量 1464m^3 。

翻耕培肥: 客土后进行翻耕培肥, 土地翻耕工作量 0.1627hm^2 , 按 $30\text{t}/\text{hm}^2$ 进行土壤培肥, 施肥工程量 4.88t。

5、露天采场工程设计

复垦方向: 乔木林地、其他林地

复垦面积: 2.9907hm^2

场地平整: 客土前进行场地平整, 平整深度 0.10m, 场地平整工程量 29907m^2 。

客土工程: 穴状客土, 坑穴规格 $0.5\text{m}\times 0.5\text{m}\times 0.6\text{m}$; 穴间整体覆土, 覆土自然沉实厚度 0.3m, 客土量 9533m^3 。

客土整平: 客土后进行机械整平, 平整深度 0.30m, 客土整平工程量 11651.1m^3 。

种植工程设计:

植树: 坑穴规格 $0.5\text{m}\times 0.5\text{m}\times 0.5\text{m}$, 株行距 $2\text{m}\times 2\text{m}$, 栽植刺槐。刺槐选择两年生(地径 1.5cm, 高度 30cm) 刺槐根。设计栽植刺槐 7477 株。

坡脚栽植三叶地锦: 株距 0.5m, 每穴 2 株, 边坡坡脚长度 2082.79m, 设计栽植三叶地锦 2083 株。

综合上述相关分析测算结果, 项目区土地复垦工程量结果见表 5-2~5-3。

表 5-2 各个复垦单元工程量统计表

项目内容 复垦单元	场地平整 (m^2)	土地翻耕 (m^2)	客土 (m^3)	刺槐 (株)	三叶地锦 (株)	施肥 (t)
办公区	3089	0	985	773	0	0
加工区	6882	0	2194	1721	0	0
堆料场	1627	1627	1464	0	0	4.88
露天采场	29907	0	9533	7477	2083	0
合计	41505	1627	14176	9971	2083	4.88

表 5-3 矿山土地复垦工程量表

一级项目	二级项目	三级项目	单位	合计
土壤重构工程	土壤覆土工程	土地平整	m ²	41505
		土地翻耕	m ²	1627
		覆土壤	m ³	14176
		栽植二年生刺槐	株	9971
		三叶地锦	株	2083
		农家肥	t	4.88

四、含水层破坏修复

根据前文对含水层影响的预测评估可知，矿山开采对含水层影响程度较轻，在后期开采中要对矿山排放废水水量和水质进行监测，定期安排人员对排放废水进行检测，掌握水质的动态变化情况，防止污染含水层。

此外，应布设监测点，尽量避开汛期开采。监测点出现异常时，应尽量避免让，查明原因，排除安全隐患后再施工。

目前，矿区及周围水体未漏失，未影响矿区及周围生产生活供水。

矿山开采过程中大气降水可顺着边坡外流，对地下水影响较小。因此，本方案未设计修复措施。

五、水土环境污染修复

铁岭县鸿泰矿业有限公司开采对水土环境污染较小，矿山开采结束后，清除地表杂物，覆土恢复为林地，通过实施矿山地质环境恢复工程和土地复垦工程，能够完成水土环境污染的修复工作。

六、矿山地质环境监测

(一) 目标任务

对可能引发的地质灾害、含水层破坏、地形地貌景观影响及土地资源造成破坏进行监测，及时掌握矿山开采过程中所可能引发的地质灾害、含水层破坏、地形地貌景观影响及土地资源破坏等矿山地质环境问题的影响范围、程度及危害，同时准确掌握方案中各项治理工程的实施和效果。

(二) 工程设计

(1) 采场边坡变形监测

对矿山开采后形成的边坡定期的动态监测，在已形成的台阶设置变形监测点，通过

对坡体表面和内部位移观测、预防崩塌和滑坡的发生。

(2) 地形地貌景观破坏的监测

随着矿山的开采，对采矿地表变形破坏土地的类型及面积进行监测。

(3) 复垦效果监测

监测内容：主要监测内容为土壤和植被，土壤主要有厚度、水分、PH值等，植被主要有高度、密度、成活率、郁闭度等。

(三) 技术措施

(1) 露天采区边坡监测方法

监测方法有简易和专业两种方法。以专业监测为主，辅以简易监测。简易监测：采用测绳、卷尺、钢尺等简易测量工具对影响区的形态、面积、深度，长度与宽度，地表水水位及地下水位进行测量。记录变形情况、建构物及土地破坏情况和地面积水情况等。

专业监测：采用经纬仪、水准仪、激光测距仪、全站仪、GPS、等仪器对边坡的横向位移及纵向位移及相关要素的变化情况进行监测。监测后要绘制变形监测等值线图。

(2) 地形地貌景观监测

采用全站仪人工实地测绘，测量精度不小于 1:1000。

(四) 主要工程量

1、矿山地质灾害监测

(1) 监测内容

露天采场边坡、表土场等地质灾害隐患点及数量、位置，造成的危害，已治理数量。

(2) 监测方法

人工现场巡视调查监测。对隐患点着重监测，监测结果应及时记录整理。应根据矿山生产不同阶段及周边地质环境问题进行定期监测。

(3) 监测频率

每月监测 1 次，矿山剩余服务年限 6.42 年，共计监测 77 次。

2、破坏地形地貌景观及土地资源损毁监测

(1) 监测内容

破坏土地地类、面积、方式以及破坏程度等，破坏植被景观类型、面积、破坏时间等，土地资源复垦进度、面积、时间及效果等。

(2) 监测方法

采用人工现场调查、巡视监测和照相记录的方法。对土地损毁前、土地损毁后及根据方案恢复治理后的情况均应进行现场照相，并保存记录，进行结果对比，根据矿山实际破坏地形地貌景观及土地资源情况进行增加或减少监测频率，并做好巡查记录，发现问题及时治理。

(3) 监测频率

每年监测 1 次，矿山剩余服务年限 6.42 年，共计监测 6 次。

3、水土污染监测

(1) 监测内容

水土污染地类、面积、方式以及程度等。

(2) 监测方法

采用人工现场调查、巡视监测等方法，对矿区内及附近土壤、地表水和地下水中的重金属种类及含量进行监测，监测结果应及时记录整理。根据矿山实际生产影响情况进行增加或减少监测频率。

(3) 监测频率

每 3 年监测一次，矿山剩余服务年限 6.42 年，共计监测 2 次。

4、含水层监测

(1) 监测内容

地下水均衡监测：包括地下水水位、排水量等。

监测方法

周边村庄水井水位应测量静水位、稳定动水位埋藏深度与高程。

监测频率

每年监测 3 次，丰水期、枯水期、平水期各 1 次，矿山剩余服务年限 6.4 年，共计监测 19 次。

根据工程设计，测算矿山地质环境监测工程量见表 5-3。

表 5-3 矿山地质环境监测设计工程量表

序号	监测内容	计量单位	工程量	监测频率
1	地质灾害监测	次	77	每月 1 次
2	地形地貌景观及土地资源损毁监测	次	6	每年 1 次
3	水土污染监测	次	2	每 3 年 1 次
4	含水层监测	次	19	每年 3 次

七、矿区土地复垦监测和管护

(一) 目标任务

通过土地复垦监测和植被管护措施，提高幼苗的成活率，达到良好复垦效果。

(二) 措施和内容

(1) 土地复垦监测

主要监测内容为土壤和植被，土壤主要有厚度、水分、pH 值等，植被主要有高度、密度、成活率、郁闭度等。

(2) 管护措施和内容

①进行幼林抚育，主要是通过植树行间和行内的锄草松土，防止幼树成长期干旱灾害，以促进幼林正常生长和及早郁闭；

②栽植时要确保树苗直立，填土缓填，尽量不要伤根；

③栽植后及时浇水，水要浇透，有助于根系与土壤密接，才能确保成活；

④专人看管，防止人畜损毁。发现病虫害及时防止，勿使蔓延；

⑤做好春、秋、冬三季林地防火工作，尤其气候干燥时要加强对林区用火的监管，落实负责人，纳入林地管理；

⑥林带刚进入郁闭阶段时，对林木进行修枝，在保证林木树冠有足够营养空间的条件下，可提高林木的干材质量和促进林木生长，修建原则为宁低勿高、次多量少、先下后上、茬短口尖；

⑦采取封山育林措施严禁人畜践踏等干扰；

⑧认真治理水土流失现象，雨季出现冲蚀沟及时填埋，防止树木倒伏和露根现象。

(三) 主要工程量

(1) 土地复垦监测

监测点布设：土壤质量监测布置在每个损毁土地单元；植被监测布置在加工区和露天采场。

监测方法：土壤质量监测主要采用取样分析和人工巡视进行监测；植被监测采用随机调查法和人工巡视监测植被生长情况。

监测频率：土壤质量监测频率为每个监测点每年 1 次。复垦植被监测为每半年 1 次。

监测时限：土壤质量监测及复垦植被监测时间为复垦工程结束后 3 年。

表 5-4 矿区复垦监测与管护工程量一览表

序号	监测内容	监测点	监测内容	监测方法	监测期	监测频率
1	土壤监测	2	土壤质量	取样分析及人工巡视	3年	每年1次
2	植被监测	2	复垦植被监测	实测样本及人工巡视	3年	每半年1次

(2) 管护

复垦后的管护十分重要。由于本项目最终复垦工程面积为 4.1505hm²，要建立管护责任制，制定切实可行的管护制度，确保种植农作物的存活率及正常生长发育。为此特提出其管护措施如下：

a) 补种：补播成活率不合格的幼苗，应及时进行补植补播。补植工程量按种植工程量 5% 计，补植苗木应选择同龄大苗。要求当年造林成活率大于 80%，三年后保存率大于 75%；边坡垂直绿化覆盖率当年大于 20%，三年后大于 40%。

b) 浇水管理：本项目所在区年平均降雨量 346.15mm~692.30mm，特别是保苗期、高温季节需浇水，浇水深度需 20~30cm。

根据项目区实际情况设 1 名防护员，从恢复治理工程年限起暂定管护期为 3 年，专门负责林地的浇水施肥，防虫等日常防护工作。

综合上述相关分析测算结果，矿山地质环境恢复治理工程量见表 5-5，土地复垦工程量见表 5-6。

表 5-5 矿山地质环境恢复治理工程量表

工作项目		工作内容与技术要求	单位	工作量
露天采场警示		设置警示牌	个	5
		修建铁丝网	m	167
拆除工程	建筑物和生产设施拆除，回填至采坑底	拆除生产设施 550m ² ×3m×15%	m ³	248
监测工程	地质灾害及地形地貌景观监测	人工巡视监测	年	6.42

表 5-6 矿山土地复垦工程量表

一级项目	二级项目	三级项目	单位	合计
土壤重构工程	土壤覆土工程	土地平整	m ²	41505
		土地翻耕	m ²	1627
		覆土壤	m ³	14176
		栽植二年生刺槐	株	9971
		三叶地锦	株	2083

第六章 矿山地质环境治理与土地复垦工作部署

一、总体工程部署

(一) 矿山地质环境治理总体部署

据矿山地质环境条件、现状和潜在的地质环境问题，结合矿山生产实际情况，确定该矿山地质环境保护与恢复治理工作总体部署为：长期保护、密切监测、及时治理、尽快恢复。

(1) 遵循源头控制、在保护中开采、在开采中保护的原则，坚持把矿山地质环境保护工作贯穿于矿山建设生产始终，把损毁单元作为重点保护对象和区域。预防矿山地质环境破坏影响程度加剧，影响评估区可持续发展能力和当地人民群众生存发展环境。

(2) 对矿山开采可能引发加剧地质灾害和可能发生地质灾害的地段进行长期监测。发现变形加剧及时采取措施，消除地质灾害隐患，确保群众生命财产安全。

(3) 根据矿山地质环境现状及发展趋势，做到边开采边治理。首先加强露天边坡的防护工作，之后按照采矿工程对地质环境的破坏时序分别治理，按照由先到后、先易后难、先重后轻、先急后缓、逐步治理的原则。治理工程完成后加强治理工程和恢复土地植被的管护工作，达到要求的成活率和郁闭度，确保矿山地质环境治理恢复工作取得预期成果。

(二) 土地复垦总体部署

根据项目区土地损毁现状与区位分布，矿山保有地质储量、生产能力和生产年限，按照复垦工作计划安排与破坏土地的时序相一致的原则，先易后难、因地制宜、切合实际、易于实施的原则和边生产、边复垦的原则进行安排。合理划分复垦阶段和复垦区段，确定每一复垦阶段和区段的复垦面积、复垦方向、复垦资金和工作量。

在矿山开采结束之后安排办公区、工业场地、露天采场等复垦。本方案设计复垦方向为林地。复垦后树木的存活及正常生长发育需要监测和后期管护，管护期为3年，复垦管护范围4.1505hm²。

二、阶段实施计划

(一) 矿山地质环境治理实施计划

根据矿山开发方案及矿山实际情况对矿山地质环境治理进行分期部署，分为三期：

现状治理期、生产治理期和闭坑恢复治理期。

整个工作应以矿山地质环境保护为主，以矿山地质环境保护和恢复治理相结合的方式开展。争取以最小的投入获得最佳的矿山地质环境恢复效果。

1、现状治理期：2023年01月至2027年12月，依据在保护中开发，在开发中保护的原则，针对现状评估存在的地质环境问题，在矿山开发过程中做好矿山地质环境保护工作和植被恢复工作，设置环境监测点，具体的植被恢复工作见土地复垦实施计划第一阶段。

2、生产治理期：2028年01月至2029年06月，根据矿山剥采开发方案，针对开采区域按照可能发生的环境问题建立矿山地质环境监测系统，对临时表土堆放场设置必要的环境保护预防措施。

3、闭坑恢复治理期：2029年07月至2032年08月，做好闭坑矿山地质环境恢复治理和植被恢复工作，矿山闭坑后，对因矿山开采所产生的地质灾害及环境问题，进行全部彻底治理，使整个矿区生态环境得到明显改善和重建；按照土地复垦计划进行闭坑后的土地复垦和种植工程。

（二）土地复垦实施计划

根据矿山开发方案及矿山实际情况对矿山土地复垦进行的分期部署，分为三个阶段，生产阶段、复垦阶段及管护阶段。

第一阶段（生产阶段）：2023年01月至2027年12月，根据开发利用方案及矿山实际开采进度进行复垦工程，计划适用期（5年）内对采区内不再破坏区域分年度进行土地复绿等植被恢复工作，各复垦单元布置监测点。

第二阶段（复垦阶段）：2028年01月至2029年06月，进行客土和恢复植被工作。闭坑后对各个待复垦单元进行土地复垦工程。

第三阶段（管护阶段）：2029年07月至2032年08月（3年），对前期已种的植被进行管护，管护期为3年，主要工程为养护、间伐，保证成活率，对死亡的农作物进行补植，确保农作物和栽植树木恢复的质量。

三、近期年度工作安排

（一）矿山地质环境治理实施工作计划

根据按照《铁岭县矿山地质环境恢复和综合治理规划》、矿山矿产资源开发利用方案、以往采矿活动造成的地质环境问题和矿山地质环境保护与恢复治理工作总体部署，

确定矿山地质环境保护与恢复治理年度实施计划。矿山地质环境年度实施计划见表 6-1，土地复垦实施工作计划见表 6-2，环境保护与土地复垦工作计划见表 6-3。

表 6-1 矿山环境保护近期实施计划一览表

阶段	时间	工程内容及预防治理措施
现状治理期	2023-2027	现状露天采场周围布置警示牌 5 个，修建铁丝网 167m。边坡设置监测点，定期进行地质灾害监测和地形地貌景观检测工程

表 6-2 矿山土地复垦实施工作计划安排表

阶段	时间	复垦单元	主要工程措施	单位	工程量
第一阶段	2023.01-2027.12	项目生产阶段，具体复垦工程依据铁岭县环规和矿山实际开采进度进行，拟计划对矿区采场内不再破坏区域进行复垦复绿工程，对采区布置监测点			
	(2023.01-2027.12)	露天采场	土地平整	m ²	4121.82
			覆土工程	m ³	1309
			栽植刺槐	株	1026
第二阶段	2028.01-2029.06	项目复垦阶段，具体工程依据设计复垦技术措施进行，复垦单元包括露天采场、加工区和办公区，复垦措施及工作量如下：			
	2028.01-2029.06	加工区	土地平整	m ²	6882
			覆土工程	m ³	2194
			栽植刺槐	株	1721
		办公区	土地平整	m ²	3089
			覆土工程	m ³	985
			栽植刺槐	株	773
		堆料场	土地平整	m ²	1627
			覆土工程	m ³	1464
			土地翻耕	m ³	1627
			施加农家肥	t	4.88
		露天采场	土地平整	m ²	37385
			覆土工程	m ³	11916
			栽植刺槐	株	9346
			栽植三叶地锦	株	2083
		第三阶段	2029.07-2032.08	复垦区	后期植被管护

表 6-3 环境保护与土地复垦工作计划安排总表

阶段	时间	治理单元	主要工程措施	单位	工程量
第一阶段	2023.01-2027.12	露天采场、堆料场	清除危岩、采场外围设置警示牌	个	5
			修建铁丝网	m	167
			土地平整	m ²	4121.82
			覆土工程	m ³	1309
			栽植刺槐	株	1026
		地质灾害监测	设置监测点、人工巡视监测	次	20
		地形地貌监测	设置监测点、人工巡视监测	次	5
		土壤质量监测	取样分析及人工巡视	次	5
第二阶段	2028.01-2029.06	加工区	土地平整	m ²	6882
			覆土工程	m ³	2194
			栽植刺槐	株	1721
		办公区	土地平整	m ²	3089
			覆土工程	m ³	985
			栽植刺槐	株	773
			砌体拆除	m ³	248
		堆料场	土地平整	m ²	1627
			覆土工程	m ³	1464
			土地翻耕	m ²	1627
			施加农家肥	t	4.88
		露天采场	土地平整	m ²	37385
			覆土工程	m ³	11916
			栽植刺槐	株	9346
			栽植三叶地锦	株	2083
		第三阶段	2029.07-2032.08	复垦区	后期植被管护、复垦效果监测

(二) 土地复垦实施工作计划

适用期 5 年内（2023-2027 年），为落实《铁岭县矿山地质环境恢复和综合治理规划》和年度的矿山复绿任务，拟计划对矿区露天采场因采矿影响的区域进行土地复垦，设计每年场地平整、客种植土、植被恢复每一年的具体复垦任务及治理范围坐标表详见下表 6-4~ 表 6-5:

表 6-4 2023-2027 年矿山土地复垦实施工作计划安排表

阶段	时间	复垦单元	主要工程措施	单位	工程量
第一 阶段	2023.01-2027.12	项目生产阶段，具体复垦工程依据铁岭县环规和矿山实际开采进度进行，拟计划对矿区露天采场区域进行复垦复绿工程			
	2023	露天采场	治理面积	m ²	1320.12
			土地平整	m ²	1320.12
			覆土工程	m ³	421
			栽植刺槐	株	330
	2024	露天采场	治理面积	m ²	673.70
			土地平整	m ²	673.70
			覆土工程	m ³	215
			栽植刺槐	株	168
	2025	露天采场	治理面积	m ²	670.07
			土地平整	m ²	670.07
			覆土工程	m ³	214
			栽植刺槐	株	168
	2026	露天采场	治理面积	m ²	731.17
			土地平整	m ²	731.17
			覆土工程	m ³	227
			栽植刺槐	株	178
	2027	露天采场	治理面积	m ²	726.76
			土地平整	m ²	726.76
			覆土工程	m ³	232
栽植刺槐			株	182	



图 6-1 五年治理区位置示意图

表 6-5 2023-2027 年矿山土地复垦实施工程坐标表

年限	序号	CGCS2000 坐标系		治理面积 (m ²)
		X	Y	
2023	1			1320
	2			
	3			
	4			
	5			
	6			
	7			
	8			
2024	1			673.70
	2			
	3			
	4			
	5			
2025	1			670.07
	2			
	3			
	4			
	5			
2026	1			731.17
	2			
	3			
	4			
	5			
2027	1			726.76
	2			
	3			
	4			
	5			

第七章 经费估算与进度安排

一、经费估算依据

(一) 编制原则、依据和方法

1、定额和费用计算标准依据：《土地开发整理项目预算定额标准》（财政部经济建设司、国土资源部财务司编 2011）（包括：《土地开发整理项目预算定额》、《土地开发整理项目施工机械台班费定额》、《土地开发整理项目预算编制暂行规定》）。

2、《辽宁省建筑工程工程预算定额》（2017 年）

3、辽宁工程造价信息及市场价格（2022 年 12 月）

4、《国土资源部关于印发土地整治工程营业税改征增值税计价依据调整过渡实施方案的通知》土资厅发[2017]19号。

(二) 计算方法

本治理与复垦项目费用由工程施工费、设备费、其他费用、不可预见费、以及涨价预备费等几部份组成。

项目的投资概算为动态投资概算，其投资总额包括静态投资和涨价预备费。

1、工程施工费

工程施工费包括直接费、间接费、利润和税金。

1) 直接费

由直接工程费和措施费组成。

①直接工程费由人工费、材料费、施工机械使用费组成。

人工费= Σ 分项工程量 \times 分项工程定额人工费

分项工程定额人工费是人工单价与定额消耗标准的乘积。

材料费= Σ 分项工程量 \times 分项工程定额材料费。

定额材料费是定额中各种材料概算价格与定额消耗量的乘积之和。材料概算价格应按当地物价部门提供的市场指导价。材料价格超过限价部分只计取材料价差和税金，不再进行其他费用的计取。

施工机械使用费= Σ 分项工程量 \times 分项工程定额机械费。

人工费参考《土地开发整理项目预算定额》及铁岭市关于调整全市最低工资标准的通知[铁市人社发{2021}43号]，确定甲类工和乙类工的日工资水平。甲类工 156.92 元/工日，乙类工 125.95 元/工日。

②措施费包括临时设施费、冬雨季施工增加费、夜间施工增加费和施工辅助费。按直接工程费的 3.9%计。

2) 间接费

由规费和企业管理费组成。结合生产项目土地复垦工程特点，间接费按直接费的 5%计算。

3) 利润

指施工企业完成所承包工程获得的盈利，按直接费和间接费之和的 3%计算。

4) 税金

税金指按国家税法规定应计入工程造价内的增值税销项税额。按增值税率 9%计算。

税金=（直接费+间接费+利润+材料价差）×税率

2、设备购置费

由设备原价、运杂费、运输保险费、采购及保管费组成。

本方案所需推土机、装载机、自卸车均为矿山自有设备，无需购买，故无设备费。

3、其他费用

其他费用由前期工作费、工程监理费、竣工验收费、业主管理费四部分组成。

1) 前期工作费

前期工作费包括土地清查费、项目可行性研究费、项目勘测费、项目设计与预算编制费以及项目招标代理费，结合本项目特点按照内插法计算。

2) 工程监理费

项目承担单位委托具有工程资质的单位，按照国家有关规定进行全过程的监督与管理所发生的费用。

3) 竣工验收费

竣工验收费指土地复垦工程完工后，因项目竣工验收、决算、成果的管理等发生的各项支出，包括竣工验收与决算费、项目决算审计费、土地重估与登记费、基本农田重划与标记设定费等费用。

4) 业主管理费

按工程施工费、前期工作费、竣工验收费和工程监理费四项费用合计的 2%计算。

4、监测费、管护费

1) 环境监测费

主要是指对矿区预测可能发生地质灾害及破坏地形地貌景观的区域进行环境动态监测，监测费用按 1200 元/年计取。

2) 管护费

管护费是指对土地复垦后的植被进行有效的巡查、补植修、喷药等管护工作所发生的费用。本方案涉及监测管护期为植被重建后 3 年（含复垦期），监测管护费用按 4000 元/年计取。

5、不可预见费

不可预见费按工程施工费和其他费用之和的 3%计算。

6、差价预备费

差价预备费是对建设工期较长的投资项目，在建设期内可能发生的材料、人工、设

备、施工机械等价格上涨，以及费率、利率、汇率等变化，而引起项目投资的增加，需要事先预留的费用。年均投资价格上涨率取 3%。

差价预备费计算公式为： $A = \sum \alpha_n [(1 + \alpha)^{n-1} - 1]$

其中：A-工程的涨价预备费（万元）；

α_n -工程第 n 年的分年静态投资（万元）；

α -差价预备费费率；

n-复垦施工年度

7、静态投资

静态投资概算为工程施工费、其他费用、不可预见费、环境监测费或监测与管护费之和。

8、动态投资

动态投资费用为静态投资与差价预备费之和。

二、矿山地质环境治理工程经费估算

(一)总工程量与投资估算

综合上述相关分析测算结果，矿山地质环境恢复治理工程量见表 7-1。

表 7-1 矿山地质环境恢复治理工程量表

工作项目		工作内容与技术要求	单位	工作量
露天采场警示		设置警示牌	个	5
		修建铁丝网	m	167
拆除工程	建筑物和生产设施拆除	拆除生产设施 550m ² ×3m×15%	m ³	248
监测工程	地质灾害监测工程	人工巡视监测	次	77
	形地貌景观检测工程	地形地貌景观	次	6

矿山总服务年限内矿山地质环境恢复治理投资估算见表 7-2，详细预算见附表 1。

表 7-2 服务年限内矿山地质环境恢复治理投资估算表

项目	单位	工程量	单价(元)	投资 (万元)	备注
一、工程施工费				8.17	
拆除工程	100m ³	2.48	29669.26	7.36	
警示牌	个	5	183.72	0.09	
修建铁丝网	m	167	42.88	0.72	
二、其它费用				1.28	
(一)前期工作费				0.51	
(二)工程监理费				0.20	
(三)竣工验收费				0.31	
(四)业主管理费				0.26	
四、不可预见费				0.28	
五、环境监测费	年	6.42	1200.00	0.77	
六、静态总投资				10.50	
七、差价预备费				1.90	
八、动态总投资				12.40	

(二) 单项工程量与投资估算

按照矿山地质环境各恢复治理单元统计分项工程量，详见下表 7-3。

表 7-3 矿山地质环境恢复治理单项工程量表

一级项目	二级项目	三级项目	单位	矿山地质环境恢复治理各单元分项工程量					合计
				矿山地质环境预防控制					
				堆料场	办公区	加工区	运输道路	露天采场	
拆除工程	房屋拆除、回填	拆除加工区生产设施	m ³	-	248	-	-	-	248
灾害警示	露天采场警示	设置警示牌	个	-	-	-	-	5	5
		修建铁丝网	m	-	-	-	-	167	167
监测工程	地质灾害地形地貌景观监测	人工巡视监测	年	6.42					6.42

矿山地质环境恢复各治理单项投资估算详见下表 7-4。

表 7-4 矿山地质环境恢复治理主要单项工程投资估算表

项目	单位	工程量	单价(元)	投资(万元)	备注
拆除工程	100m ³	2.48	29669.26	7.36	
警示牌	个	5	183.72	0.09	
铁丝网	m	167	42.88	0.72	
地质灾害地形地貌监测	年	6.42	1200.00	0.77	

三、土地复垦工程经费估算

(一) 总工程量与投资估算

综合上述相关分析测算结果，矿山土地复垦工程量见表 7-5。

表 7-5 矿山土地复垦工程量总表

一级项目	二级项目	三级项目	单位	合计
土壤重构工程	土壤覆土工程	土地平整	m ²	41505
		土地翻耕	m ²	1627
		覆土壤	m ³	14176
植被重建工程	植被恢复工程	栽植二年生刺槐	株	9971
		栽植三叶地锦	株	2083
		农家肥	t	4.88
监测及管护工程	土壤植被监测	植被管护	hm ²	4.2598

矿山总服务年限内矿山土地复垦投资估算见表 7-6，详细预算见附表 2。

表 7-6 矿山土地复垦投资估算表

项目	单位	工程量	单价(元)	投资 (万元)	备注
一、工程施工费				39.58	
(一) 土壤重构工程				28.06	
平整工程	1000m ²	41.51	1625.80	6.75	
土地翻耕	hm ²	0.16	3147.27	0.05	
客种植土	m ³	14176.00	15.00	21.26	
(二) 植被恢复工程				11.52	
栽植灌木(刺槐)~换: 树苗	100 株	99.71	1124.51	11.21	
三叶地锦~III类土换:树 苗	100 株	20.83	86.98	0.18	
施农家肥	t	4.88	257.26	0.13	
二、其它费用				6.22	
(一)前期工作费				2.49	
(二)工程监理费				0.95	
(三)竣工验收费				1.53	
(四)业主管理费				1.25	
三、不可预见费				1.37	
四、监测及管护费	年	3	4000	1.20	

矿山适用期（5年）内矿山土地复垦投资估算见表7-7~表7-11。

表7-7 设计适用期内矿山（2023-2024）土地复垦投资估算表

项目	单位	工程量	单价(元)	投资	备注
				(万元)	
一、工程施工费				1.22	
（一）土壤重构工程				0.85	
平整工程	1000m ²	1.32	1625.80	0.22	
客种植土	m ³	421.00	15.00	0.63	
（二）植被恢复工程				0.37	
栽植灌木（刺槐）~换：树苗	100株	3.30	1124.51	0.37	
二、其它费用				0.19	
（一）前期工作费				0.08	
（二）工程监理费				0.03	
（三）竣工验收费				0.04	
（四）业主管理费				0.04	
三、不可预见费				0.04	

表 7-8 设计适用期内矿山（2024-2025）土地复垦投资估算表

项目	单位	工程量	单价(元)	投资	备注
				(万元)	
一、工程施工费				0.62	
（一）土壤重构工程				0.43	
平整工程	1000m ²	0.67	1625.80	0.11	
客种植土	m ³	215.00	15.00	0.32	
（二）植被恢复工程				0.19	
栽植灌木（刺槐）~换:树苗	100 株	1.68	1124.51	0.19	
二、其它费用				0.10	
（一）前期工作费				0.04	
（二）工程监理费				0.01	
（三）竣工验收费				0.02	
（四）业主管管理费				0.01	
三、不可预见费				0.02	

表 7-9 设计适用期内矿山（2025-2026）土地复垦投资估算表

项目	单位	工程量	单价(元)	投资	备注
				(万元)	
一、工程施工费				0.62	
（一）土壤重构工程				0.43	
平整工程	1000m ²	0.67	1625.80	0.11	
客种植土	m ³	214.00	15.00	0.32	
（二）植被恢复工程				0.19	
栽植灌木（刺槐）~换：树苗	100 株	1.68	1124.51	0.19	
二、其它费用				0.10	
（一）前期工作费				0.04	
（二）工程监理费				0.01	
（三）竣工验收费				0.02	
（四）业主管理费				0.01	
三、不可预见费				0.02	

表 7-10 设计适用期内矿山（2026-2027）土地复垦投资估算表

项目	单位	工程量	单价(元)	投资	备注
				(万元)	
一、工程施工费				0.66	
（一）土壤重构工程				0.46	
平整工程	1000m ²	0.73	1625.80	0.12	
客种植土	m ³	227.00	15.00	0.34	
（二）植被恢复工程				0.20	
栽植灌木（刺槐）~换：树苗	100 株	1.78	1124.51	0.20	
二、其它费用				0.10	
（一）前期工作费				0.04	
（二）工程监理费				0.02	
（三）竣工验收费				0.03	
（四）业主管理费				0.01	
三、不可预见费				0.02	

表 7-11 设计适用期内矿山（2027-2028）土地复垦投资估算表

项目	单位	工程量	单价(元)	投资	备注
				(万元)	
一、工程施工费				0.67	
（一）土壤重构工程				0.47	
平整工程	1000m ²	0.73	1625.80	0.12	
客种植土	m ³	232.00	15.00	0.35	
（二）植被恢复工程				0.20	
栽植灌木（刺槐）~换：树苗	100 株	1.82	1124.51	0.20	
二、其它费用				0.11	
（一）前期工作费				0.04	
（二）工程监理费				0.02	
（三）竣工验收费				0.03	
（四）业主管理费				0.02	
三、不可预见费				0.02	

(二) 单项工程量与投资估算

根据各复垦单元统计工程量，详见下表 7-12。

表 7-12 矿山土地复垦单元单项工程量表

一级项目	二级项目	三级项目	单位	复垦单元				合计
				办公区	加工区	堆料场	露天采场	
土壤重构工程	覆土、平整工程	土地平整	m ²	3089	6882	1627	29907	41505
		客土工程	m ³	985	2194	1464	9533	14176
		土地翻耕	m ²	-	-	1627	-	1627
植被重建工程	植被恢复工程	栽植大刺槐(二年速生)	株	773	1721	-	7477	9971
		栽植三叶地锦	株	-	-	-	2803	2803
	土壤培肥	施用农家肥	t	-	-	-	4.88	4.88
监测管护工程	监测管护工程	土壤植被监测	hm ²	4.2598				4.2598

矿山土地复垦单项投资估算详见下表 7-12。

表 7-12 矿山土地复垦单项工程投资估算表

项目	单位	工程量	单价(元)	投资(万元)	备注
平整工程	1000m ²	41.51	1625.80	6.75	
土地翻耕	hm ²	0.16	3147.27	0.05	
客土种植	m ³	14176	15.00	21.26	
栽植二年生刺槐	100 株	99.71	1124.51	11.21	
栽植三叶地锦	100 株	20.83	86.98	0.18	
施加农家肥	t	4.88	257.26	0.13	
植被监测与管护	年	3	4000	1.20	

四、总费用汇总与年度安排

(一) 总费用构成与汇总

表 7-13 矿山地质环境恢复治理与土地复垦投资估算总表

项目	单位	环境治理	土地复垦	合计投资(万元)
一、工程施工费	万元	8.17	39.58	47.75
二、其它费用	万元	1.28	6.22	7.50
(一)前期工作费	万元	0.51	2.49	3.00
(二)工程监理费	万元	0.19	0.95	1.14
(三)竣工验收费	万元	0.32	1.53	1.84
(四)业主管理费	万元	0.26	1.25	1.50
三、不可预见费	万元	0.28	1.37	1.66
四、监测与管护费	万元	0.77	1.20	1.97
五、静态总投资	万元	10.50	48.38	58.88
六、差价预备费	万元	1.90	9.41	11.31
七、动态总投资	万元	12.40	57.83	70.23

(二) 近期年度经费安排

表 7-14 矿山近期治理年度经费计划表

时间	年静态投资		差价预备费		动态投资		
	环境治理	土地复垦	环境治理	土地复垦	环境治理	土地复垦	合计
2020-2021	1.08	1.45	0.00	0.00	1.08	1.45	2.53
2021-2022	0.12	0.74	0.00	0.02	0.12	0.76	0.89
2022-2023	0.12	0.74	0.01	0.04	0.13	0.78	0.91
2023-2024	0.12	0.79	0.01	0.07	0.13	0.86	0.99
2024-2025	0.12	0.80	0.02	0.10	0.14	0.90	1.03
合计	1.56	4.52	0.04	0.23	1.60	4.75	6.35

第八章 保障措施与效益分析

一、组织保障

铁岭县鸿泰矿业有限公司根据“谁损毁、谁复垦”的土地复垦原则，自觉该项目的土地复垦的责任和义务，作为复垦义务人自行复垦。健全的组织管理机构是矿山地质环境恢复治理与土地复垦方案顺利实施的可靠保证，因此建立由企业法人为组长、矿长为副组长、矿山专职环保、财务等土地复垦管理人员和当地村民代表等为成员组成的管理机

构，以负责矿山地质环境恢复治理与土地复垦方案的具体施工、协调和管理的工作。土地复垦管理机构的主要工作职责如下：

(一)认真贯彻、执行"预防为主、防治并重"的土地复垦方针，充分发挥土地复垦工程的效益。

(二)建立土地复垦目标责任制，将其列入工程进度、质量考核之中。

(三)了解和掌握现阶段的土地复垦情况及其落实状况，为国土资源管理部门安排本阶段和下阶段的方案与措施提供第一手基础资料，接受土地行政主管部门的检查与监督。

(四)在项目建设和土地复垦施工过程中，定期或不定期地对在建或已建的土地复垦工程进行监测，随时掌握其施工、农作物成活及生长情况，并进行日常维护养护，建立、健全各项土地复垦的档案、资料，积累、分析及整编复垦资料，为土地复垦工程的验收提供相关资料。

二、技术保障

针对本项目区内土地复垦的方法，达到合理高效利用土地的标准。项目一经批准，立即设立专门办公室，具体负责复垦工程的规划指导、监督、检查、组织协调和工程实施，项目实施单位必须严格按照复垦总体规划方案执行，并确保资金、人员、机械、技术服务到位，并对其实行目标管理，确保规划设计目标的实现。

(一)方案规划阶段，委派技术人员与方案编制单位密切合作，了解方案中的技术要点，定期培训技术人员、咨询相关专家、开展科学试验、引进先进技术，以及对土地损毁情况进行动态监测和评价等。

(二)复垦实施中，根据方案的总体框架，与相关技术单位合作，编制阶段性实施计划，及时总结阶段性复垦实践经验。

(三)根据实际生产情况和土地损毁情况，进一步完善《铁岭县鸿泰矿业有限公司矿山地质环境保护与土地复垦方案》。

(四)严格按照建设工程招标制度选择和确定施工队伍。

(五)建设、施工等各项工作严格按照有关规定，按年度有序进行。

(六)选择有技术优势和较强社会责任感的监理单位，委派技术人员与监理单位密切合作，确保施工质量。

(七)项目区有农业、林业、水利、土地等专业技术人员，确保在项目的实施、监测工作中能及时发现问题。

三、资金保障

根据《土地复垦条例实施办法》采矿生产项目的土地复垦费用预存，统一纳入矿山地质环境治理恢复基金进行管理。

矿山将按照《财政部国土资源部环境保护部关于取消矿山地质环境治理恢复保证金建立矿山地质环境治理恢复基金的指导意见》（财建〔2017〕638号）、《关于印发〈辽宁省矿山地质环境治理恢复基金管理暂行办法〉的通知》（辽自然资规〔2018〕1号）、《关于转发〈辽宁省矿山地质环境治理恢复基金管理暂行办法〉的通知》（铁自然资发〔2019〕3号）和《土地复垦条例实施办法》相关要求，设立矿山地质环境治理恢复基金。

矿山地质环境治理恢复基金包括矿山地质环境治理费用和土地复垦费用。矿山企业在其银行账户中设立基金账户，单独反映基金的提取情况。矿山企业根据经自然资源行政主管部门批复的方案，将矿山地质环境保护与治理费用和土地复垦费用，按照企业会计准则等相关规定预计和计提，计入相关资产的入账成本，通过专户、专账核算，用于矿山地质环境治理恢复整理和土地复垦的专项资金。矿山企业根据方案估算分期分批把矿山地质环境治理恢复基金纳入到每个年度预算之中，并计入企业成本，由企业统筹用于开展矿山地质环境治理恢复整理和土地复垦工作。

1、资金来源

矿山地质环境治理恢复基金计入生产成本，并逐年计提，并确保资金落到实处。当矿权发生转移时，对基金进行约定，以明确矿权转移后的责任主体。

2、资金计提

本项目矿山地质环境恢复治理工程静态投资 10.05 万元，动态投资 12.40 万元。

本项目土地复垦静态投资 48.38 万元，动态资金 57.83 万元。

本项目矿山地质环境恢复治理工程和土地复垦动态资金总费用 70.23 万元。

表 8-1 铁岭县鸿泰矿业有限公司矿山地质环境治理恢复和土地复垦基金计提表

复垦阶段	阶段时间	环境恢复治理阶段预存费用	土地复垦阶段预存费用	合计(万元)	预存时间
第一阶段	2023-2024	2.00	10.00	12.00	2023.12 之前
	2024-2025	1.00	2.00	3.00	2024.12 之前
	2025-2026	1.00	2.00	3.00	2025.12 之前
	2026-2027	1.00	2.00	3.00	2026.12 之前
	2027-2028	1.00	2.00	3.00	2027.12 之前

第二阶段	2028.01-2029.06	6.40	39.83	46.23	2029.06之前
第三阶段	2029.06-2032.08	—	—	—	—
合计		12.40	57.83	70.23	—

四、监管保障

(一)项目区主管部门在建立组织机构的同时,将加强与当地政府主管部门及职能部门的合作,建立共管机制。对监督检查中发现的问题将及时处理,以便复垦工程顺利实施。

(二)按照复垦方案确定年度安排,制定相应的复垦年度计划,并根据复垦技术的不断完善提出相应的改进措施,定期向铁岭市国土资源主管部门报告当年复垦情况,自觉接受地方主管部门和相关部门的监督管理,接受社会对土地复垦实施情况监督等的保障措施。

(三)如铁岭县鸿泰矿业有限公司不能履行复垦义务,责令其缴纳土地复垦费并处以罚款。

(四)坚持全面规划,综合治理,不留隐患,治理一片见效一片。在工程建设中严格实行招标制,择优选择工程队伍以确保工程质量,降低工程成本,加快工程进度。

(五)加强土地复垦有关法律、法规及条例的学习和宣传力度,组织有关工作人员进行环保、土地复垦知识的技术培训,做到人人自觉树立起矿山复垦意识,人人参与土地复垦的行动中来。

五、效益分析

(一)社会效益

本项目实施的主要效益体现在保护人民群众生命、财产安全,减少地质环境问题造成的损失,消除了可能直接造成人员伤亡事故的地质灾害隐患,体现了“以人为本”的原则,为矿山安全生产建设奠定了基础。

(二)经济效益

1、矿山地质环境治理工程是防灾工程,防灾工程的经济效益主要由减灾效益和增值效益两部分组成,并以减灾效益为主,增值效益为辅,或只有减灾效益而没有增值效益。

2、矿区主要损毁的土地类型为采矿用地、林地和草地,若不对这些土地进行恢复治理,不仅会造成土地沙化,水土流失,还会影响矿区及周边的生态环境和水环境。实

施矿山地质环境保护与恢复治理后，会取得显著的经济效益。

3、实施矿山地质环境保护与恢复治理方案过程中，对废弃物的利用和残余资源的回收，可产生的经济效益。

(三)环境效益

本项目的实施可以改变矿区过去较差的生产与生活环境，使矿区内地质环境状况得到明显改善，矿区生态环境明显好转，具体表现在以下几个方面：

1、矿区自然景观的变化

可以改变矿区较差的生产、生活环境，恢复破坏土地，提高了矿区植被覆盖率，有利于生态的良性循环，从而创造了一个较好的生活环境。

2、防风固沙，减少了水土流失

通过环境治理与复垦，矿区土地得到了恢复，地表风蚀沙化得到了根本控制。

3、涵养水源，改良土壤

通过环境治理与复垦，矿区土壤结构得到了改善，提高了土地抗冲、抗蚀能力。

六、公众参与

为保证复垦工作的顺利实施和保证复垦工作质量，邀请村民代表全面全过程参与监督土地复垦工作。即土地复垦方案制定时征求村民代表对方案复垦土地类型、复垦土地标准意见，并把他们的意见纳入修订审查的方案。该复垦工作的公众参与可以体现在如下几个方面：

1、建立委员会管理制度。即成立有多个参与方参加的专门的土地复垦管理委员会，委员会成员由热衷于土地复垦事业的人员组成，负责土地复垦项目日常事务的管理、监督工作。

2、社会咨询、社会宣传形式。地方土地管理部门、企业及土地复垦管理委员会定期或不定期地开展土地复垦和土地可持续利用宣传活动和专家咨询活动。通过图片、文字材料、记录片等信息媒体，向群众宣传土地复垦的重要性，帮助人们理解土地复垦能干什么，土地复垦工作将对地方经济发展产生什么样的影响，会给当地居民经济生活带来多大利益等。其最终目的就是要让人们了解土地复垦，并积极主动参与到复垦工作中。

3、现场勘测、访问形式。组织各参与方代表到现场调查土地损毁现状、量测土地损毁面积、核实土地损毁所造成的损失、初步确定土地复垦利用方向；通过访问群众，倾听他们的意见和要求，作为土地复垦和土地利用规划以及辅助决策的参考。对群众所

关心的问题，有关参与方应立即做出反映，开展相应的工作给予解决。

4、座谈讨论形式。就土地复垦问题中任何一个主题、存在的分歧等，根据需要，不定期地组织有多个参与方更多代表参加的座谈会，聆听大家的意见，了解各参与方的需要，共同协商解决办法和方案。

通过广泛的宣传，采取发放调查表的形式，让广大群众了解该生产项目实施的意义，让生产项目置于群众舆论的监督之中，并广泛征求当地群众对复垦方案的意见，保证土地复垦工作圆满完成。

本次公众参与共走访和发放调查表 3 份，收回有效调查表 3 份，收回率 100%，问卷有效率 100%。

通过对收回的调查问卷整理、分析，获得公众参与结果分析结果如下：

对铁岭县鸿泰矿业有限公司生产项目的了解程度，100%的受调查者基本了解此项目。

是否认为本项目有利于地方经济发展：90%的受调查者认为项目建设有利于当地经济的发展。说明当地群众对于此项目持支持态度。

是否担心本项目的建设影响生态环境：90%的受调查者表示不担心，说明当地群众的环保意识有待提高。

对项目区土地复垦的了解程度：100%的受调查者对项目区土地复垦基本了解。

对于项目区土地复垦是否支持：100%的受调查者支持项目区土地复垦，根据调查数据，受调查者都意识到项目区土地复垦的必要性，这对于项目区土地复垦工作的开展打下了良好的群众基础。

是否愿意监督或参与项目区复垦：90%的受访者表示愿意，由此可见，群众参与项目区土地复垦的监督有很高的积极性。

第九章 结论及建议

一、结论

（一）方案的适用年限

根据《铁岭县大甸子镇北三道关门山采石场矿产资源开发利用方案》及《铁岭县鸿泰矿业有限公司 2022 年储量年度报告》矿山设计服务年限为 6.42 年，治理与复垦工程

从矿山生产开始启动，边生产边治理，边复垦，矿山闭坑治理与复垦期 1 年，管护期 3 年。方案规划设计的总服务年限为 10.42 年，本方案的适用年限为 5 年（2023 年 01 月～2027 年 12 月）。

（二）矿山地质环境影响评估级别

评估区重要程度为一般区，地质环境条件复杂程度中等，矿山生产规模为小型，依据《方案编制规范》矿山地质环境影响评估分级表(表 A)可确定评估区矿山地质环境影响评估级别为三级。

（三）矿山地质环境影响现状评估和已损毁土地

矿山现状地质灾害不发育，危险性小；采矿活动对地下含水层的影响和破坏程度较轻；矿山开采对地形地貌的影响和破坏程度较严重；矿山开采对现存土地资源的影响和破坏较严重。对照《方案编制技术要求》附表 E 矿山地质环境影响程度分级表，综合确定现状条件下矿山开采对矿山地质环境影响程度为“较严重”。

该矿山为开采方式为露天开采，以往采矿已形成露天采场及加工区等区域，其中露天采场均近椭圆形，一个长约 215m，宽约 100m 采场，挖损最深 80m，对原生地形地貌破坏程度较大，且不易恢复；加工区、办公区对地形地貌破坏程度次之，现状影响面积 3.5513hm²。其中旱地 0.1627hm²，采矿用地 3.1270hm²，乔木用地 0.1813hm²，其他林地 0.0603hm²，农村道路面积 0.0200hm²。

破坏林地面积 0.2416hm²、旱地 0.1627hm²，因此根据矿山地质环境影响程度分级表，现状地形地貌景观破坏较严重。矿山已损毁土地权属大甸子镇北三道沟村。

（四）矿山地质环境影响预测评估和拟损毁土地

预测矿山可能引起的地质灾害为崩塌和滑坡，其危害性、危险性小；采矿活动对地下含水层的影响和破坏程度较轻；根据《矿产资源开发利用方案》及《铁岭县鸿泰矿业有限公司 2022 年储量年度报告》可知，预测新增 0.5992hm²，主要新增破损区域集中在露天采场的开采面。损毁的土地有采矿用地 0.4689hm²，乔木林地面积 0.0294hm²，其他林地面积 0.1009hm²。矿山拟损毁土地权属大甸子镇北三道沟村。

（五）复垦区与复垦责任范围

评估区内共计待治理恢复总面积 4.1505hm²，区内没有基本农田保护区，其中损毁采矿用地 3.5963hm²，面积 86.65%；损毁乔木林地 0.2107hm²，占总面积 5.08%；损毁其他林地 0.1608hm²，占总面积 3.87%；损毁旱地 0.1627hm²，占总面积 3.92%；损毁农村

道路 0.0200hm²，占总面积 0.48%，复垦单元包括 1 个采区的加工区、办公区、堆料场和露天采场等复垦单元。土地权属为大甸子镇北三道沟村集体所有。

（六）矿山地质环境保护与恢复治理分区

矿山地质环境保护与恢复治理分区划分为一个次重点防治区，没有一般防治区，次重点防治区主要包括 1 个采区的加工区、办公区、堆料场露天采场等分区单元，面积共计 4.2598hm²。

（七）矿山地质环境保护与土地复垦工作部署

矿山地质环境保护总体部署分为二期：现状治理期和闭坑治理期。现状治理期是对已有的地质环境问题进行治理，布置监测点对地质灾害易发生区和地形地貌变化区进行监测；闭坑治理期指闭矿后对采矿活动造成的地质环境问题进行治理。

土地复垦工作部署分为三期：第一阶段（生产阶段）：适用期内主要是按照《铁岭县矿山地质环境恢复和综合治理规划》对采场加工区因采矿影响的区域进行土地复垦和植被恢复工作，布设复垦监测点等；第二阶段（复垦阶段）在矿山开采结束之后一年内进行，对采矿影响的未复垦的加工区和露天采场等复垦区域进行全面复垦工作；第三阶段（管护阶段）主要是对复垦后树木的存活及正常生长发育需要监测和后期管护，管护期为三年。

（八）矿山地质环境防治与复垦工程

1、矿山地质环境防治工程

表 9-1 矿山地质环境恢复治理工程量表

工作项目		工作内容与技术要求	单位	工作量
露天采场警示		设置警示牌	个	5
		修建铁丝网	m	167
拆除工程	建筑物和生产设施拆除、回填至采坑底	拆除生产设施 550m ² ×3m×15%	m ³	248
监测工程	地质灾害及地形地貌景观监测	人工巡视监测	年	6.42

2、矿山土地复垦工程

表 9-2 矿山土地复垦工程量总表

一级项目	二级项目	三级项目	单位	合计
土壤重构工程	土壤覆土工程	土地平整	m ²	41505
		土地翻耕	m ²	1627

		覆土	m ³	14176
		栽植二年生刺槐	株	9971
		栽植三叶地锦	株	2083
		农家肥	t	4.88
监测及管护工程	土壤植被监测	植被管护	hm ²	4.1505

（九）矿山地质环境治理与复垦费用

本项目矿山地质环境恢复治理工程静态投资 10.05 万元，动态投资 12.40 万元。

本项目土地复垦静态投资 48.38 万元，动态资金 57.83 万元。

本项目矿山地质环境恢复治理工程和土地复垦动态资金总费用 70.23 万元。

（十）社会、环境、经济效益

矿山地质环境治理方案的实施，可以降低地质灾害发生的可能性和灾害损失，减少对土地和植被资源的破坏，最大限度地保护矿山地质环境，取得较好的社会、环境和经济效益。

二、建议

（一）在工程建设和运营工程中产生的环境问题，采取边开发、边保护、边治理、边复垦的方法对矿山进行环境治理与土地复垦。

（二）在矿山开采过程中，应严格按照开发利用方案设计的采矿方法开采，开采中尽可能减少固体废弃物的排放，及时消除地质灾害隐患，这样既能改善矿山环境，又可为今后的集中治理节约财力、物力，从而达到矿业开发与矿山环境保护和谐发展的目的。

（三）建设单位应按报告书要求，认真落实方案，配合当地行政主管部门，做好方案实施的简历、监测和监督工作，严格执行工程监理制度，对各类措施的实施进度、质量和资金使用情况进行监督管理，以保证工程质量。

（四）若矿山的开采范围、开采方式、采矿权人等有变更时应重新编制方案，本方案的适用期为 5 年。

（五）本方案不可代替相关的工程勘查设计、专项环境治理设计等方案。

附表 1:

表 1 服务年限内矿山地质环境恢复治理静态投资估算

表 1-1 服务年限内矿山地质环境恢复治理静态投资预算总表金额单位:万元

序号	工程或费用名称	预算金额	各项费用占总费用的比例(%)
	(1)	(2)	(3)
一	工程施工费	8.17	77.75
二	其他费用	1.28	12.22
三	不可预见费	0.28	2.70
四	环境监测费	0.77	7.34
	总计	10.50	100

表 1-2 服务年限内矿山地质环境恢复治理静态投资工程施工费预算表金额单位:元

序号	定额编号	单项名称	单位	工程量	综合单价	合计
	(1)	(2)	(3)	(4)	(5)	(6)
一		砌体拆除工程				73579.76
	30073	砌体拆除水泥浆砌砖	100m ³	2.48	29669.26	73579.76
二		圈围工程				7160.96
		铁丝网	m	167	42.88	7160.96
三		警示牌				918.60
	警示牌	警示牌	个	5	183.72	918.60
总计		—				81659.32

填表说明:1.表中(6)=(4)×(5);

2.(5)见表 3-2。

表 1-3 服务年限内矿山地质环境恢复治理静态投资工程其它费用预算表金额单位:万元

序号	费用名称	计算式(元)	预算金额	各项费用占其他费用的比例(%)
	(1)	(2)	(3)	(4)
1	前期工作费		0.51	40.10
(1)	土地清查费	工程施工费×0.5%	0.04	3.18
(2)	项目可行性研究报告费	50000/5000000*工程施工费	0.08	6.36
(3)	项目勘测费	工程施工费×1.5%	0.12	9.55
(4)	项目设计及预算编制费	140000/5000000*工程施工费	0.23	17.82
(5)	项目招标代理费	工程施工费×0.5%	0.04	3.18
2	工程监理费	120000/5000000*工程施工费	0.20	15.28
3	拆迁补偿费			
4	竣工验收费		0.31	24.57
(1)	工程复核费	工程施工费×0.7%	0.06	4.46
(2)	工程验收费	工程施工费×1.4%	0.11	8.91
(3)	项目决算编制与审计费	工程施工费×1.0%	0.08	6.36
(4)	整理后土地的重估与登记费	工程施工费×0.65%	0.05	4.14
(5)	标识设定费	工程施工费×0.11%	0.01	0.70
5	业主管理费	(工程施工费+前期工作费+工程监理费+拆迁补偿费+竣工验收费)×2.8%	0.26	20.06
	总计		1.28	100

表 1-4 服务年限内矿山地质环境恢复治理静态投资工程不可预见费用预算表金额单位:万元

序号	费用名称	工程施工费	设备费	其他费用	小计	费率(%)	合计
	(1)	(2)	(3)	(4)	(5)	(6)	(7)
1	不可预见费	8.17	0	1.28	9.45	3	0.28
	总计	-	-	-	9.45	-	0.28

表 2 服务年限内土地复垦工程静态投资估算

表 2-1 服务年限内矿山土地复垦工程静态投资预算总表金额：万元

序号	工程或费用名称	预算金额	各项费用占总费用的比例 (%)
	(1)	(2)	(3)
一	工程施工费	39.58	81.82
二	其他费用	6.22	12.86
三	不可预见费	1.37	2.84
四	监测及管护费	1.20	2.48
	总计	48.38	100

表 2-2 服务年限内矿山土地复垦工程静态投资工程施工费预算表金额：元

序号	定额编号	单项名称	单位	工程量	综合单价	合计
	(1)	(2)	(3)	(4)	(5)	(6)
一		场地平整				280630.89
	80001 换	平整工程	1000m ²	41.505	1625.8	67478.83
	10043	土地翻耕	hm ²	0.1627	3147.27	512.06
	市场价	客种植土	m ³	14176	15	212640.00
二		植被恢复工程				115192.11
	90002 换	栽植灌木（刺槐）~换：树苗	100 株	99.71	1124.51	112124.89
	90018 换	栽植三叶地锦~III类土换：树苗	100 株	20.83	86.98	1811.79
	90030 换	施农家肥	t	4.88	257.26	1255.43
总计		—				395823.00

填表说明：1. 表中(6)=(4)×(5)；
2. (5)见表 3-2。

表 2-3 服务年限内矿山土地复垦工程静态投资其它费用预算表金额：万元

序号	费用名称	计算式(元)	预算金额	各项费用占其他费用的比例(%)
	(1)	(2)	(3)	(4)
1	前期工作费		2.49	40.10
(1)	土地清查费	工程施工费×0.5%	0.20	3.18
(2)	项目可行性研究费	50000/5000000*工程施工费	0.40	6.36
(3)	项目勘测费	工程施工费×1.5%	0.59	9.55
(4)	项目设计及预算编制费	140000/5000000*工程施工费	1.11	17.82
(5)	项目招标代理费	工程施工费×0.5%	0.20	3.18
2	工程监理费	120000/5000000*工程施工费	0.95	15.28
3	拆迁补偿费			
4	竣工验收费		1.53	24.57
(1)	工程复核费	工程施工费×0.7%	0.28	4.46
(2)	工程验收费	工程施工费×1.4%	0.55	8.91
(3)	项目决算编制与审计费	工程施工费×1.0%	0.40	6.36
(4)	整理后土地的重估与登记费	工程施工费×0.65%	0.26	4.14
(5)	标识设定费	工程施工费×0.11%	0.04	0.70
5	业主管理费	(工程施工费+前期工作费+工程监理费+拆迁补偿费+竣工验收费)×2.8%	1.25	20.06
	总计		6.22	100

表 2-4 服务年限内矿山土地复垦工程静态投资不可预见费预算表金额：万元

序号	费用名称	工程施工费	设备费	其他费用	小计	费率(%)	合计
	(1)	(2)	(3)	(4)	(5)	(6)	(7)
1	不可预见费	39.58	0	6.22	45.80	3	1.37
	总计	-	-	-	45.80	-	1.37

填表说明：1、表中的(5)=[(2)+(3)+(4)]，(2)见表3总计，(3)见表4总计；(4)见表5总计。

2、表中的(7)=(5)×(6)。

表3 甲类工预算工日单价计算表

地区类别	六类及以下地区	定额人工等级	甲类工
序号	项目	计算式	单价(元)
1	基本工资	基本工资标准(元/月)×地区工资系数×12月÷(年应工作天数-年非工作天数)	94.80
2	辅助工资	以下四项之和	8.78
(1)	地区津贴	津贴标准(元/月)×12月÷(年应工作天数-年非工作天数)(100%)	0.00
(2)	施工津贴	津贴标准(元/月)×365天×辅助工资系数÷(年应工作天数-年非工作天数)(100%)	5.06
(3)	夜餐津贴	(中班+夜班)÷2×辅助工资系数(100%)	0.80
(4)	节日加班津贴	[基本工资(元/工日)]×(3-1)×法定假天数÷年应工作天数×辅助工资系数(100%)	2.92
3	工资附加费	以下七项之和	53.34
(1)	职工福利基金	[基本工资(元/工日)+辅助工资(元/工日)]×费率(14%)	14.50
(2)	工会经费	[基本工资(元/工日)+辅助工资(元/工日)]×费率(2%)	2.07
(3)	养老保险费	[基本工资(元/工日)+辅助工资(元/工日)]×费率(20%)	20.72
(4)	医疗保险费	[基本工资(元/工日)+辅助工资(元/工日)]×费率(4%)	4.14
(5)	工伤、生育保险费	[基本工资(元/工日)+辅助工资(元/工日)]×费率(1.5%)	1.55
(6)	职工失业保险基金	[基本工资(元/工日)+辅助工资(元/工日)]×费率(2%)	2.07
(7)	住房公积金	[基本工资(元/工日)+辅助工资(元/工日)]×费率(8%)	8.29
4	人工工日预算单价	基本工资+辅助工资+工资附加费	156.92

表 4 乙类工预算工日单价计算表

地区类别	六类及以下地区	定额人工等级	乙类工
序号	项目	计算式	单价(元)
1	基本工资	基本工资标准(元/月)×地区工资系数×12月÷(年应工作天数-年非工作天数)	79.00
2	辅助工资	以下四项之和	4.13
(1)	地区津贴	津贴标准(元/月)×12月÷(年应工作天数-年非工作天数)(100%)	0.00
(2)	施工津贴	津贴标准(元/月)×365天×辅助工资系数÷(年应工作天数-年非工作天数)(100%)	2.89
(3)	夜餐津贴	(中班+夜班)÷2×辅助工资系数(100%)	0.20
(4)	节日加班津贴	[基本工资(元/工日)]×(3-1)×法定假天数÷年应工作天数×辅助工资系数(100%)	1.04
3	工资附加费	以下七项之和	42.82
(1)	职工福利基金	[基本工资(元/工日)+辅助工资(元/工日)]×费率(14%)	11.64
(2)	工会经费	[基本工资(元/工日)+辅助工资(元/工日)]×费率(2%)	1.66
(3)	养老保险费	[基本工资(元/工日)+辅助工资(元/工日)]×费率(20%)	16.63
(4)	医疗保险费	[基本工资(元/工日)+辅助工资(元/工日)]×费率(4%)	3.33
(5)	工伤、生育保险费	[基本工资(元/工日)+辅助工资(元/工日)]×费率(1.5%)	1.25
(6)	职工失业保险基金	[基本工资(元/工日)+辅助工资(元/工日)]×费率(2%)	1.66
(7)	住房公积金	[基本工资(元/工日)+辅助工资(元/工日)]×费率(8%)	6.65
4	人工工日预算单价	基本工资+辅助工资+工资附加费	125.95

表 5 场地平整工程施工费单价分析表

定额编号:	[80001 换] 场地平整				金额单位: 元
序号:	项目名称	单位	数量	单价	小计
一	直接费				1205.69
(一)	直接工程费				1160.43
1	人工费				465.02
	甲类工	工日	0.30	156.92	47.08
	乙类工	工日	3.30	125.95	415.64
	其他人工费	%	0.50	465.02	2.31
2	材料费				
3	机械费				695.41
	推土机功率 74kw	台班	0.90	768.83	691.95
	其他机械费	%	0.50	691.95	3.46
(二)	措施费	%	3.90	1160.43	45.26
二	间接费	%	5.00	1205.69	60.28
三	利润	%	3.00	1265.97	37.98
四	材料价差				187.61
	柴油	kg	49.50	3.79	187.61
五	未计价材料费				
六	税金	%	9.00	1491.56	134.24
	合计				1625.80

表 6 砌体拆除清运工程施工费单价分析表

定额编号:	[20284 换]1m3 挖掘机挖装自卸汽车运石渣运距 1.0~1.5km~自卸汽车 5T				金额单位:元 单位: 100m ³
序号:	项目名称	单位	数量	单价	小计
一	直接费				2711.81
(一)	直接工程费				2610.02
1	人工费				338.17
	甲类工	工日	0.10	156.92	15.69
	乙类工	工日	2.50	125.95	314.88
	其他人工费	%	2.30	338.17	7.60
2	材料费				
3	机械费				2271.85
	单斗挖掘机油动斗容 1m3	台班	0.60	974.25	584.55
	推土机功率 59kw	台班	0.30	587.30	176.19
	自卸汽车柴油型载重量 5t	台班	3.02	483.45	1460.03
	其他机械费	%	2.30	2220.77	51.08
(二)	措施费	%	3.90	2610.02	101.79
二	间接费	%	6.00	2711.81	162.71
三	利润	%	3.00	2874.52	86.24
四	材料价差				660.14
	柴油	kg	174.18	3.79	660.14
五	税金	%	9.00	3620.89	325.88
	合计				3946.78

表 7 砌体拆除工程施工费单价分析表

序号:	项目名称	单位	数量	单价	小计
一	直接费				25168.29
(一)	直接工程费				24223.57
1	人工费				24223.57
	甲类工	工日	9.30	156.92	1459.36
	乙类工	工日	176.60	125.95	22242.77
	其他人工费	%	2.20	24223.57	521.44
2	材料费				
3	机械费				
(二)	措施费	%	3.90	24223.57	944.72
二	间接费	%	5.00	25168.29	1258.41
三	利润	%	3.00	26426.70	792.80
四	材料价差				
五	税金	%	9.00	27219.56	2449.76
	合计				29669.26

表 8 刺槐栽植工程施工费单价分析表

定额编号:	[90002 换]栽植刺槐换: 树苗				金额单位: 元 单位: 100 株
序号:	项目名称	单位	数量	单价	小计
一	直接费				953.91
(一)	直接工程费				918.10
1	人工费				886.06
	乙类工	工日	7.00	125.95	881.65
	其他人工费	%	0.50	886.06	4.41
2	材料费				32.04
	树苗	株	102.00	0.20	20.40
	水	m ³	2.00	5.74	11.48
	其他材料费	%	0.50	31.88	0.16
3	机械费				
(二)	措施费	%	3.90	918.10	35.81
二	间接费	%	5.00	953.91	47.70
三	利润	%	3.00	1001.61	30.05
四	材料价差				
五	未计价材料费				
六	税金	%	9.00	1031.67	92.85
	合计				1124.51

表9 农家肥播撒工程施工费单价分析表

定额编号:	[90030 换]撒播不覆土 [^] 换:农家肥				金额单位:元 单位: t
序号:	项目名称	单位	数量	单价	小计
一	直接费				218.24
(一)	直接工程费				210.05
1	人工费				26.45
	乙类工	工日	0.21	125.95	26.45
2	材料费				183.60
	农家肥	t	1.00	180.00	180.00
	其他材料费	%	0.50	180.00	3.60
3	机械费				
(二)	措施费	%	3.90	210.05	8.19
二	间接费	%	5.00	218.24	10.91
三	利润	%	3.00	229.15	6.87
四	材料价差				
五	未计价材料费				
六	税金	%	9.00	236.00	21.24
	合计				257.26

表 10 主要材料单价表

序号	名称及规格	单位	限定价格	市场价格	备注
1	汽油	kg	5.00	9.79	
2	柴油	kg	4.50	8.29	
3	水	m ³		5.74	
4	客种植土	m ³		15.00	
5	警示牌	个		150.00	
6	施农家肥	t		180	

表 12 机械台班单价计算表

定额编号	机械名称及规格	台班费	一类费用小计	二类费													
				二类费合计	人工费 (元/日)		动力燃料费小计	汽油 (元/kg)		柴油 (元/kg)		电 (元/kw.h)		水 (元/m3)		风 (元/m3)	
					工日	金额		数量	金额	数量	金额	数量	金额	数量	金额	数量	金额
1004	单斗挖掘机油动斗容 1m3	974.25	336.41	637.84	2.00	156.92	324.00			72.00	4.50						
1013	推土机功率 59kw	587.30	75.46	511.84	2.00	156.92	198.00			44.00	4.50						
1014	推土机功率 74kw	768.83	207.49	561.34	2.00	156.92	247.50			55.00	4.50						
1021	履带式拖拉机功率 59kw	659.74	98.40	561.34	2.00	156.92	247.50			55.00	4.50						
4004	载重汽车汽油型载重量 5t	395.65	88.73	306.92	1.00	156.92	150.00	30.00	5.00								